

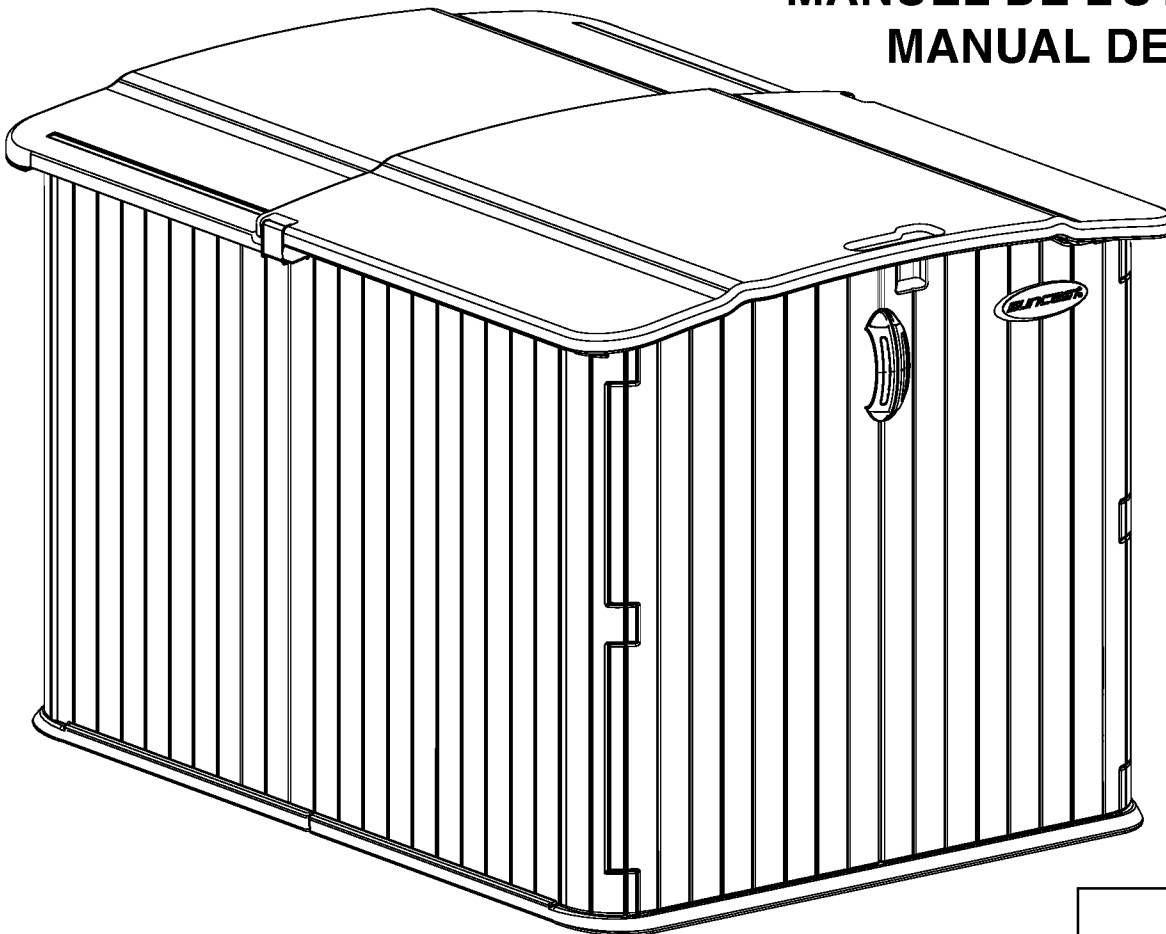

BMS4900/BMS4912 - GLIDETOP™ Shed
OWNER'S MANUAL
MANUEL DE L'UTILISATEUR
MANUAL DEL USUARIO



Quality Control Number:
Numéro de contrôle de qualité:
Número de control de calidad:

BEFORE YOU BEGIN....

- **Consult your local authorities for any permits required to construct shed.** Prior to the construction of your shed, check with the local building code official to review any required permits or building limitations.
- **A level and sturdy foundation is required before shed construction can begin.** Site preparation information is available on page 3.
- **Read instructions thoroughly prior to assembly.** This kit contains parts that can be damaged if assembled incorrectly or in the wrong sequence.
- **Please follow instructions.** Suncast is not responsible for replacing parts lost or damaged due to incorrect assembly.
- **Check for all parts before you begin assembly.** Using the provided parts check list on pages 4-5, verify that you have all the parts required to construct your shed model. **COMPLETE SITE PREPARATION AND FOUNDATION CONSTRUCTION BEFORE UNPACKING ALL PARTS.**
- **Avoid scratching finish.** For steps where parts are placed upside down, place parts on a smooth flat surface to avoid scratching finish.

WARNING

- Shed not intended for storage of flammable or caustic chemicals.
- Shed not intended for use by children. This is not a toy box.
- This kit contains parts with metal edges. Please be careful when handling.

ATTENTION

- Do not stand, sit, or store items on storage shed roof.
- Heavy articles should not be leaned against the walls, as this may cause panel distortion and permanent damage.
- Treat carefully in extreme temperatures. This product may become susceptible to impact damage in freezing temperatures.
- Do not store near excessive heat.
- Hot items, such as recently used grills, blowtorches, etc., must not be stored in the shed.
- Shed not intended for use in extreme weather conditions.
- Suncast is not responsible for damage caused by weather or misuse.

ASSEMBLY DAY TIPS

- Complete site preparation and foundation construction before unpacking parts and beginning assembly.
- **DO NOT** attempt to assemble on a day with strong winds.
- **DO NOT** attempt to assemble on days when temperature is below 32 degrees.
- Make sure you have assistance nearby to lift and secure parts in place.
- Once roof is assembled, a flashlight may be of use when assembling smaller components inside shed.
- **DO NOT** use a torque wrench or hand drill to tighten provided Easy Bolts. Use provided Easy Bolt Easy Driver tool **ONLY**.
- For customer convenience, Suncast provides extra hardware. In some cases, there will be small fasteners remaining, after assembly is complete.

MAINTENANCE

- At regular intervals inspect your shed to make sure that assembly integrity has been maintained.
- Repair or replace broken parts immediately.
- Periodically check that the location you have chosen to set your shed is still level.
- Keep roof clean of snow and leaves.
- The shed walls and roof sections have a textured exterior, much like vinyl home siding. Over time, dust may accumulate in the texture. When combined with moisture, this could encourage the growth of moss or mold on the shed. To maintain the look of your shed, we recommend cleaning it each year with mild soap and water. **DO NOT** use bleach, ammonia, or other caustic cleaners, and **DO NOT** use stiff bristle brushes. Failure to perform annual cleaning could result in permanent staining of the plastic. This is not a manufacturing defect and is not covered under warranty.

SITE PREPARATION AND FOUNDATION CONSTRUCTION

(Materials NOT supplied with Shed Kit)

Note: Site preparation and foundation construction are required for this shed. Placing the shed on the ground without any type of foundation is not recommended. Without a foundation, settling will cause distortion and damage to the shed. Suncoast is not responsible for replacing parts damaged or property lost due to incorrect assembly.

Any construction materials used outside the provided guidelines will lead to damage to the shed. This damage will cause catastrophic failure, rendering the unit nonfunctional. Proper steps are required to correctly support the shed.

Note: Complete the site preparation and foundation construction before unpacking parts and beginning assembly.

To prepare your shed site, follow the below steps:

- 1) Consult your local authorities for building codes and covenants before beginning foundation or erecting shed.
- 2) Before any digging, check with local utilities to determine location of buried cables, pipes, etc.
- 3) Prepare the building site:
 - The ground should slope away from the foundation area to provide drainage.
 - The foundation surface must be flat and level.
- 4) Decide which type of foundation you want:
 - Concrete slab, 4" thick (Recommended)

and / or

-Wood platform:

Use exterior grade wood. The wood platform should be set on an even (level) layer. This can consist of crushed rocks or pulverized concrete or concrete slab. The base layer must be a properly prepared surface to support heavy loads and allow drainage. The provided plans are sized for the minimum number of cuts to lumber and plywood. Your local retailer can cut the wood to size for you.

- 5) Anchoring the shed to the prepared foundation:
 - To secure the shed to a concrete pad, use masonry fasteners available at your local retailer.
 - To secure the shed to a wood platform, use 1/4" x 3" long lag screws with washers. See diagram below for anchoring locations.
 - Anchoring the shed is required for stability in windy conditions.

Anchoring floor panel to concrete slab

- Secure shed to concrete pad using masonry fasteners.
- Dimensions allow for shed to fit within the nearest 1" on each side.

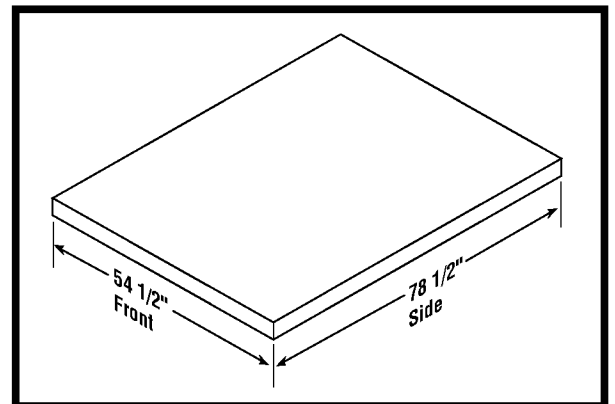

Anchoring floor panel to wood platform

- Secure shed to wood platform using 1/4" x 3" lag screws.

Wood Platform Materials List		
Item	Qty	Size
A	1	48" X 54-1/2 X 3/4
B	1	30-1/2" x 54-1/2" x 3/4"
C	6	2" x 6" x 51-1/2"
D	4	2" x 6" x 14"
E	2	2" x 6" x 78-1/2"

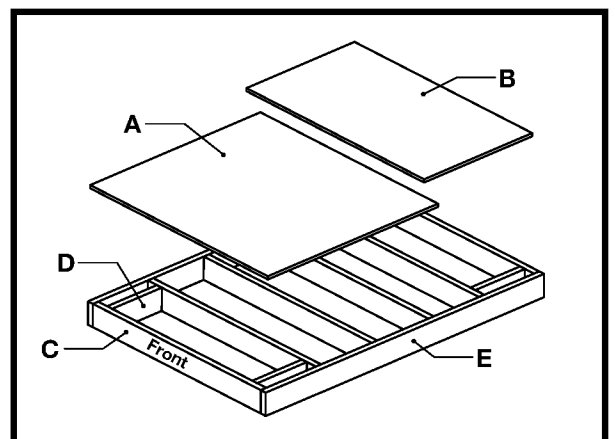

SUNCAST PRODUCTS AND REPLACEMENT PARTS

To purchase Suncast replacement parts and learn about other Suncast products visit us online or call.



www.suncast.com



1-800-846-2345 or 1-630-879-2050

TOOLS REQUIRED

Tools Needed for Installation /
Outils nécessaires pour
l'installation / Herramientas
necesarias para la instalación

NOTE: DO NOT
USE POWER
SCREWDRIVERS.

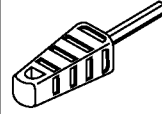
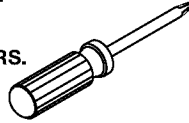

INCLUDED IN KIT
INCLUS DANS LE KIT
INCLUIDO EN EL KIT
Easy Bolt Easy Driver
010210410



Two people
are required
for assembly.

PARTS

Names or letters are engraved on parts. (* Unless otherwise noted.)

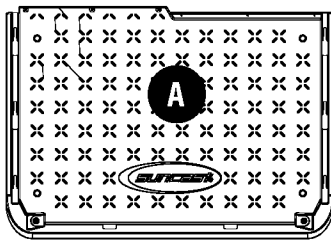

#0B00095
*Floor Panel
x2

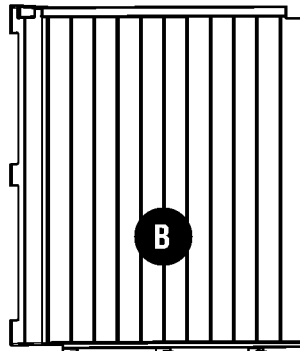

#0B00098
Front Right Side Panel
x1

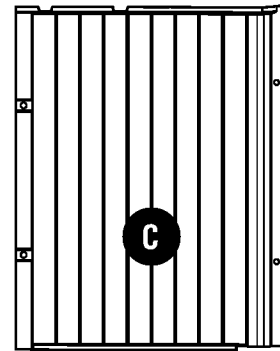

#0B00096
Rear Right Side Panel
x1

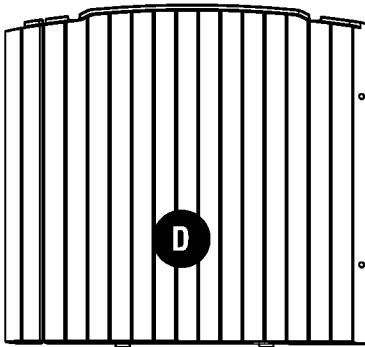

#0B00097
Back Panel
x1

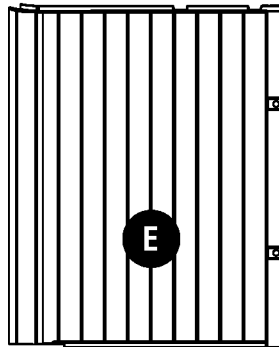

#0B00094
Rear Left Side Panel
x1

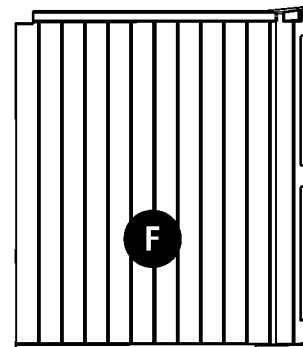

#0B00092
Front Left Side Panel
x1

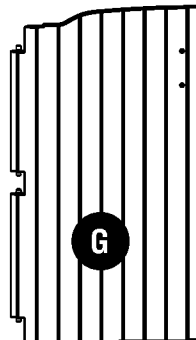

#0B00099
Left Door
x1

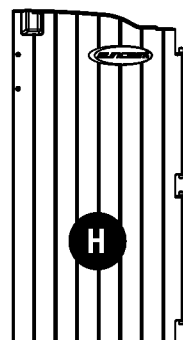

#0B00090
Right Door
x1

PARTS

Names or letters are engraved on parts. (*Unless otherwise noted.)

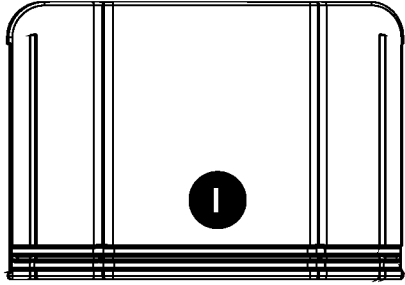

#0B00091
Rear Roof Panel
x1

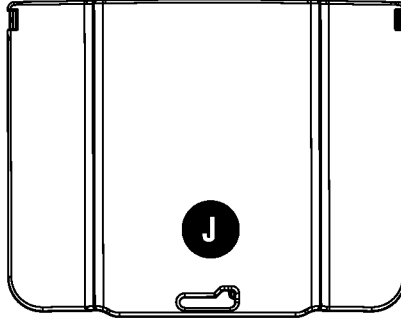

#0B00093
Front Roof Panel
x1

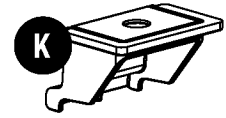

#0102196
Inner Roof Guide
x2

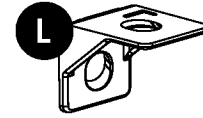

#0102197
Back to Roof
Retainer
x2

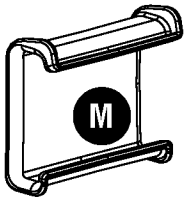

#0102198
Outer Roof Clip
x2

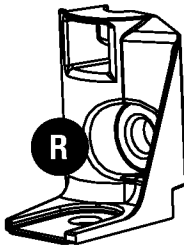

#0102192
Left Lower Door
Retainer
x1

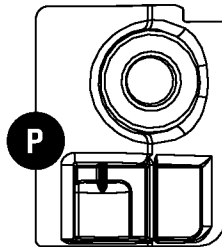

#0102194
Left Upper Door
Retainer
x1

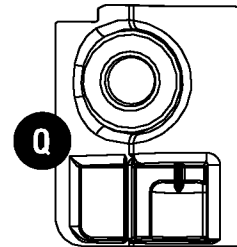

#0102193
Right Upper
Door Retainer
x1

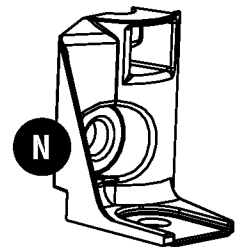

#0102195
Right Lower
Door Retainer
x1

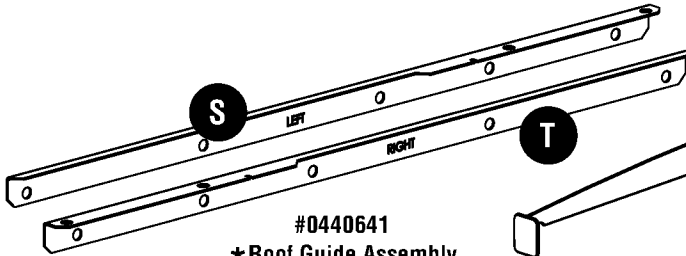

#0440641
*Roof Guide Assembly
x1

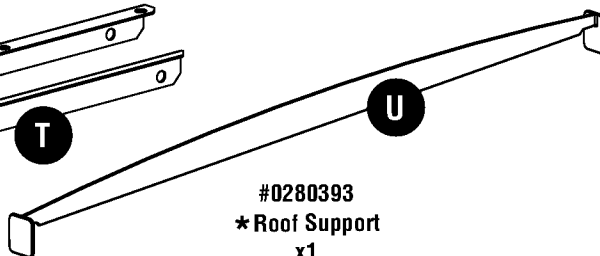

#0280393
*Roof Support
x1

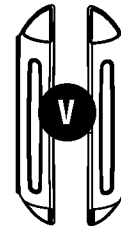

#0102102
*Handle
x2

HARDWARE

0480300 - Hardware Bag

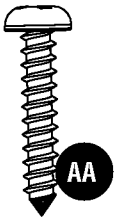

#10 x 1 inch
Fastener
x7



#8-10 x 3/4 Pan
Head Screw
x5



#8 Flat Washer
x5

Hardware Bag

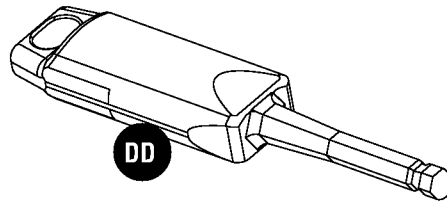

***Easy Driver®**
x1

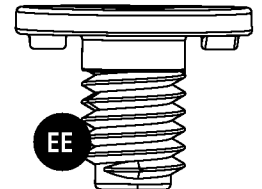

Easy Bolt®
x36

Hardware shown at actual size (*Unless otherwise noted.) Extra hardware provided. Not all are used.

1 Place one A against a wall or firm, stationary structure. Push second A **FIRMLY** against first A until they snap together.

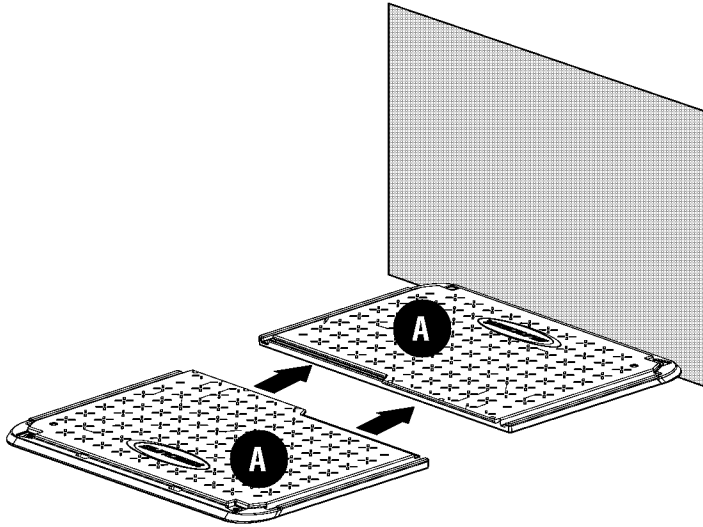
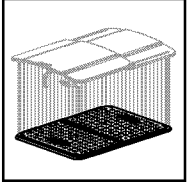

2 Using a Phillips Screwdriver, attach A to A with six AA screws. **Place floor assembly close to permanent location, allowing 3 feet clearance for assembly.**

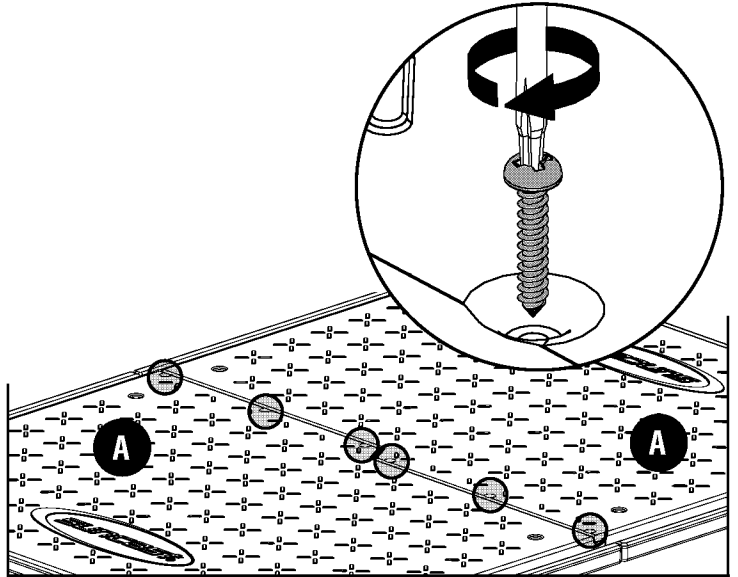
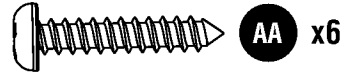
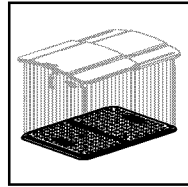

3 Insert the tabs on B into the slot on A. Slide B to lock in place. **NOTE: The edge of B with hinge tabs will be the front of the shed.**

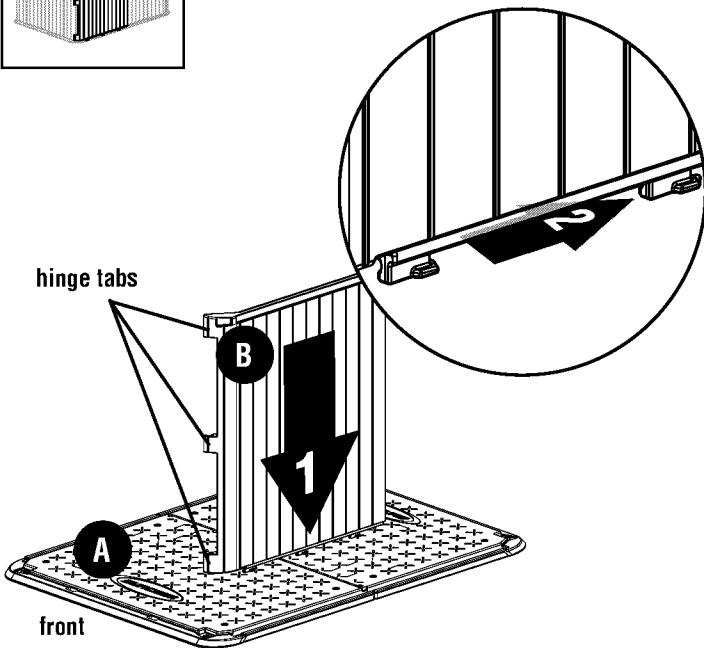
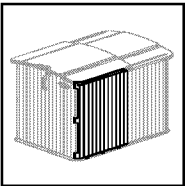

4 Insert the tabs on C into the slot in A. Slide C to lock in place. **NOTE: C edge overlaps to the inside of B.**

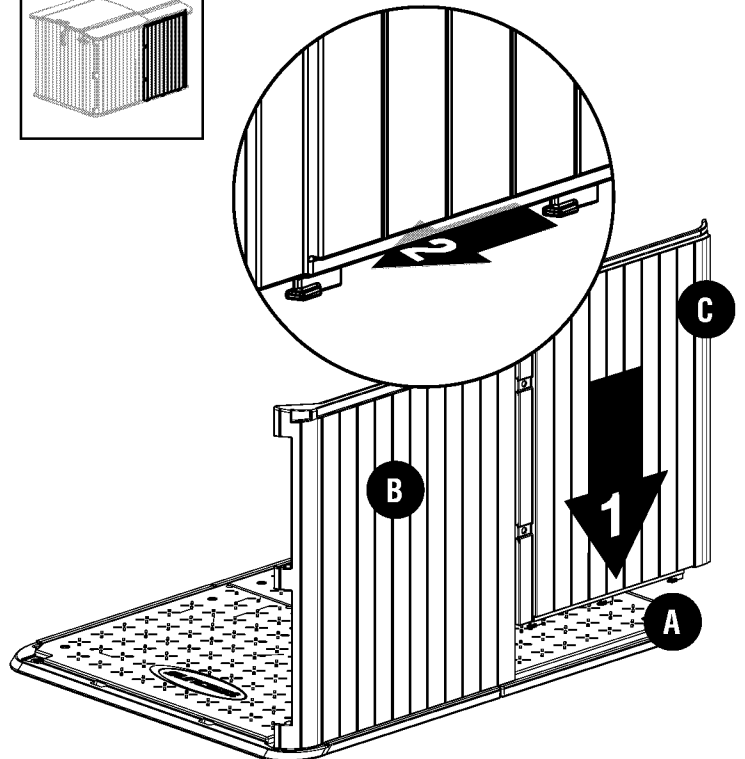
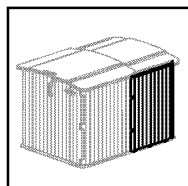

5

Use the DD tool to attach C to B with two EE bolts. **DO NOT** over tighten.

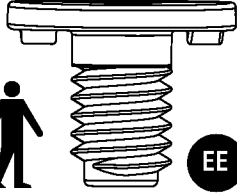
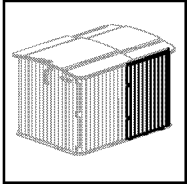

EE x2

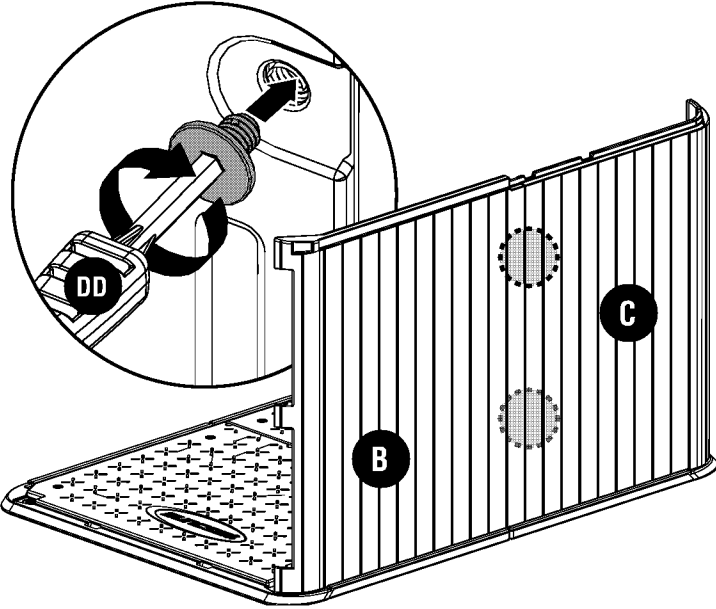

6

At an angle, insert the tabs on D into A. Rotate upright to lock in place.

NOTE: D edge overlaps to the outside of C.

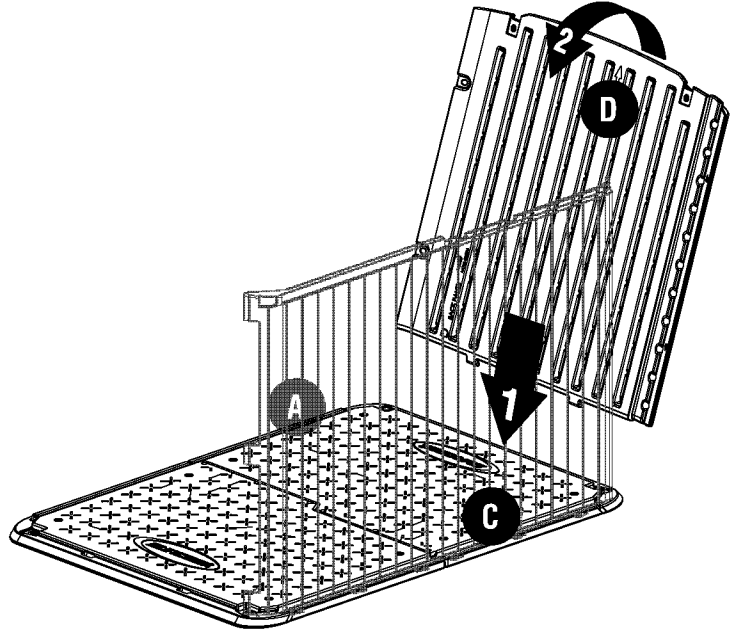
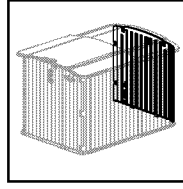

7

Bend corner in on D. Use the DD tool to attach D to C with two EE bolts. **DO NOT** over tighten.

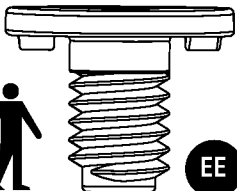
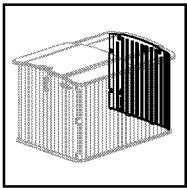

EE x2

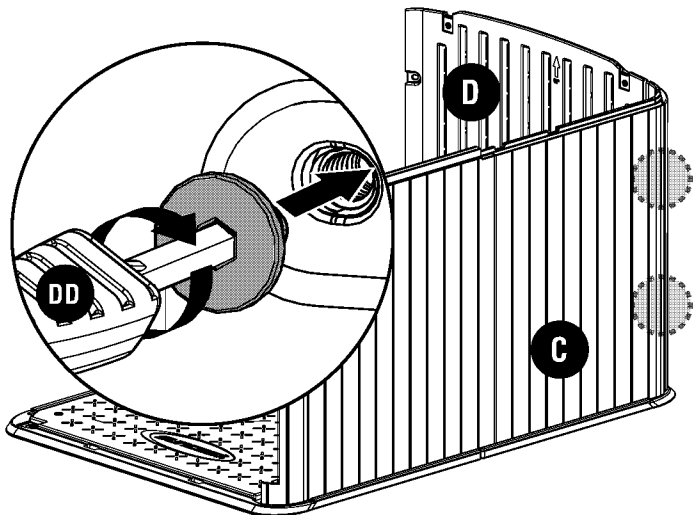

8

Insert the tabs on E into the slot in A. Slide E to lock in place.

NOTE: E edge overlaps to the outside of D.

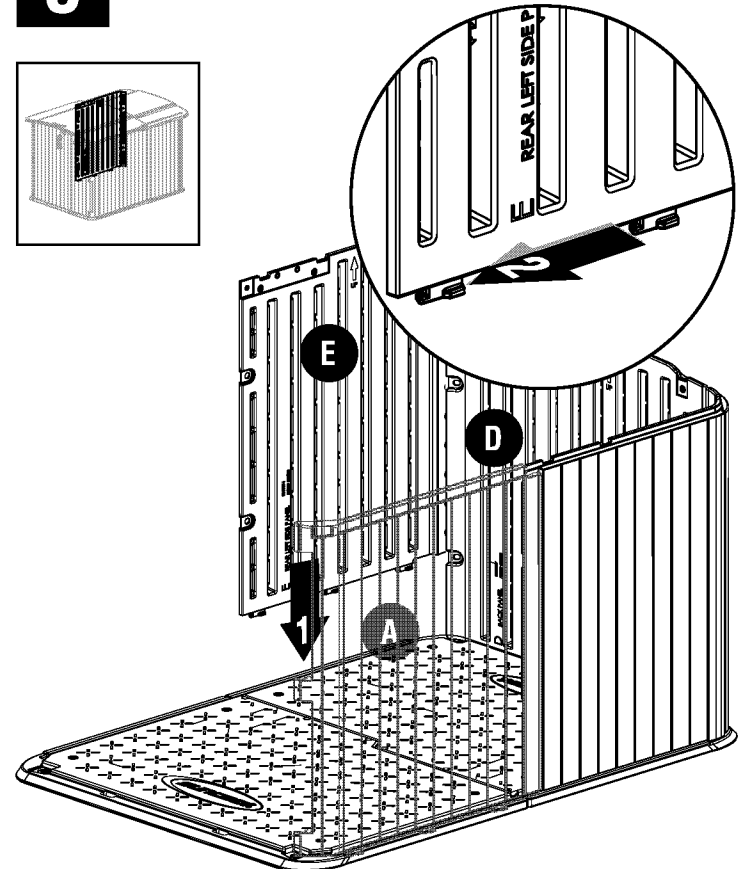
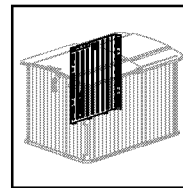

9

Bend corner in on E. Use the DD tool to attach E to D with two EE bolts. **DO NOT** over tighten.

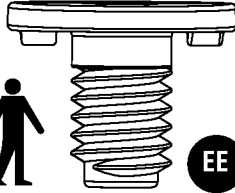
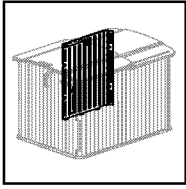

EE x2

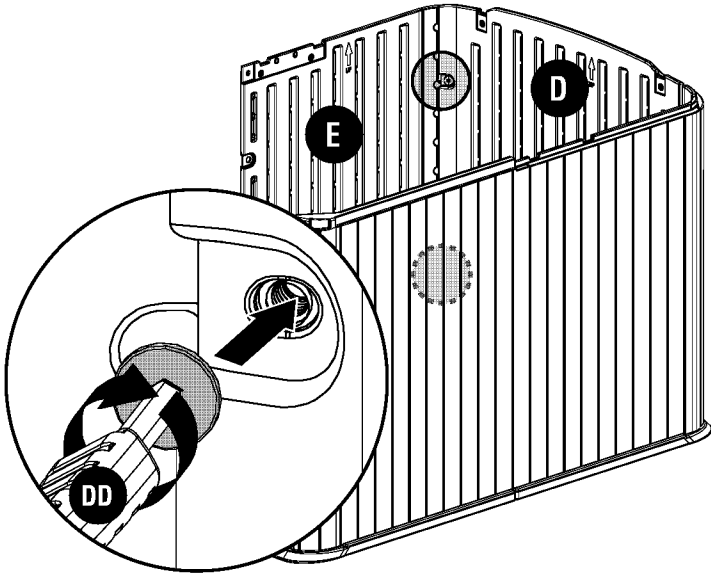

10

Insert the tabs on F into the slot in A. Slide F to lock in place. **NOTE: F edge overlaps to the outside of E.**

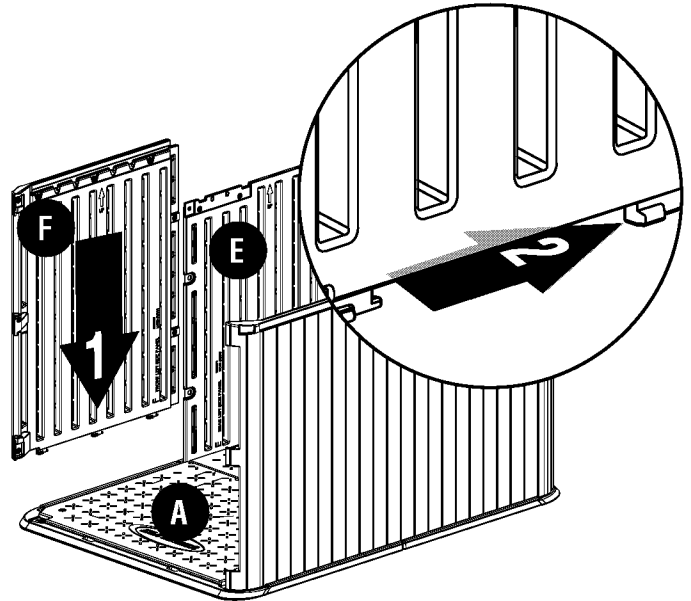
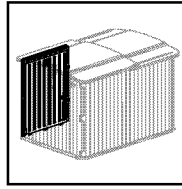

11

Use the DD tool to attach F to E with two EE bolts. **DO NOT** over tighten.

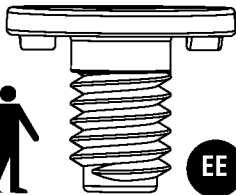
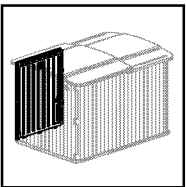

EE x2

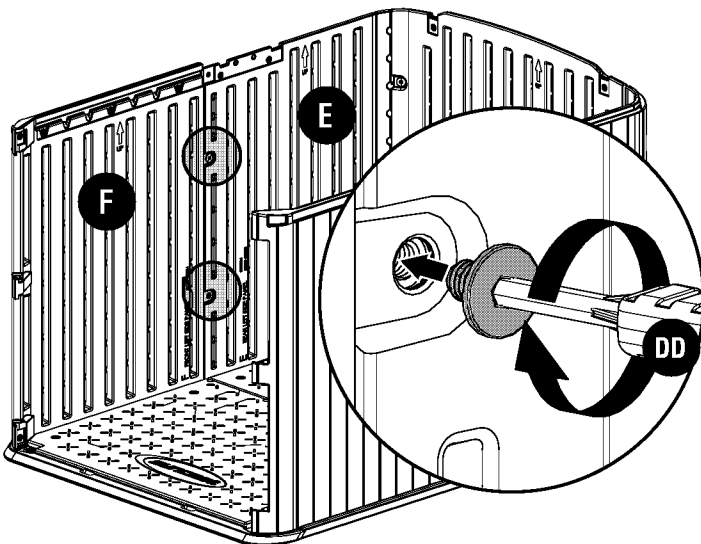

12

Place S (LEFT) into channel across E and F. Use the DD tool to **LOOSELY** attach S with five EE bolts. **Leave bolts loose.** REPEAT ON THE RIGHT SIDE WITH T (RIGHT).

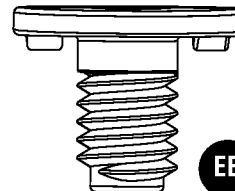
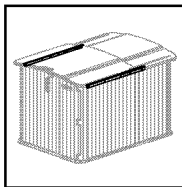

EE x5

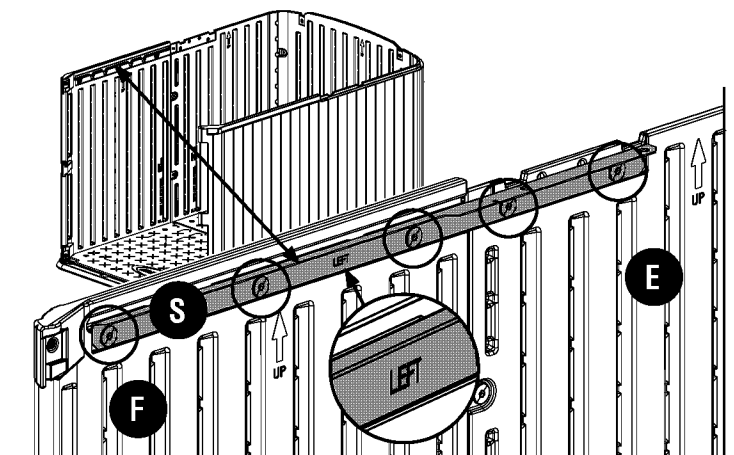

13 Insert tabs on K behind S. **When installed correctly, K will slide along top of S.** Tighten the five EE bolts installed in step 12. **DO NOT** overtighten.

REPEAT ON THE RIGHT SIDE.

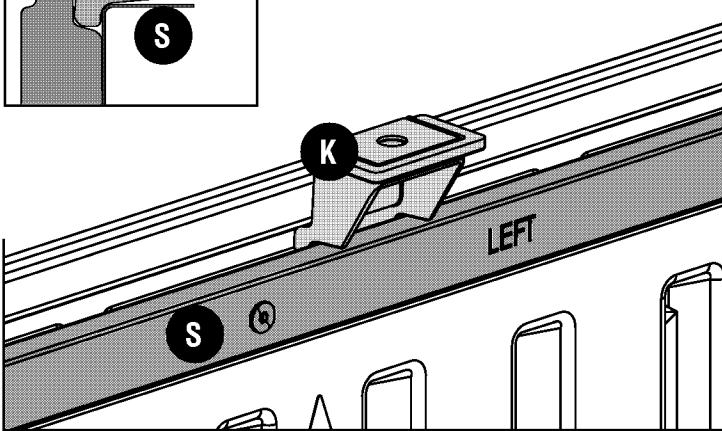
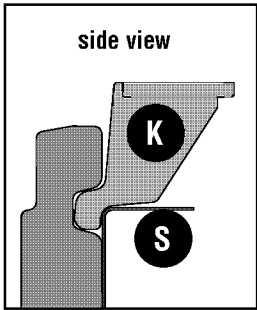
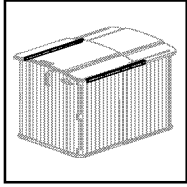

14 Insert the ends of U between the side walls and S, and between the side walls and T.

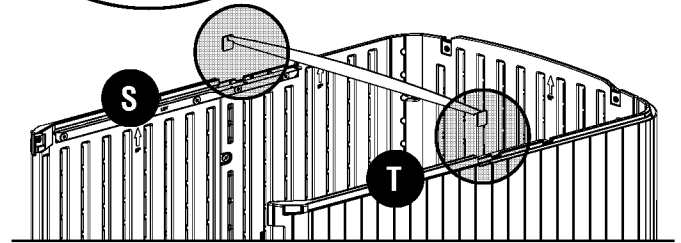
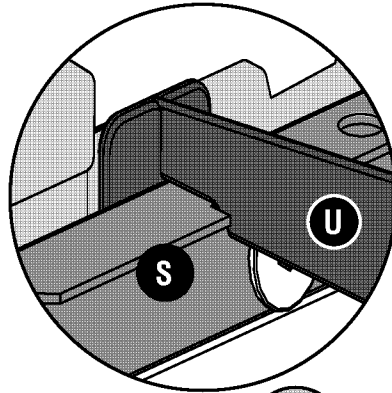
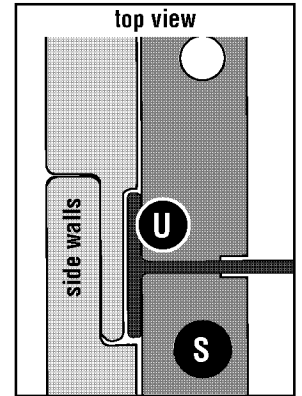
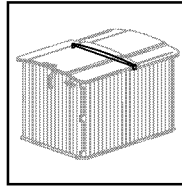

15 Place I on back of shed. **NOTE: U fits into groove in I.**

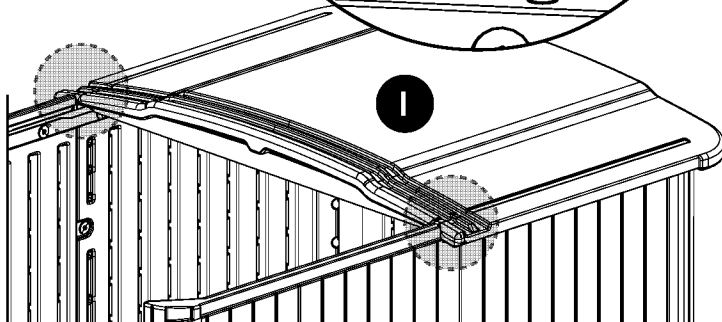
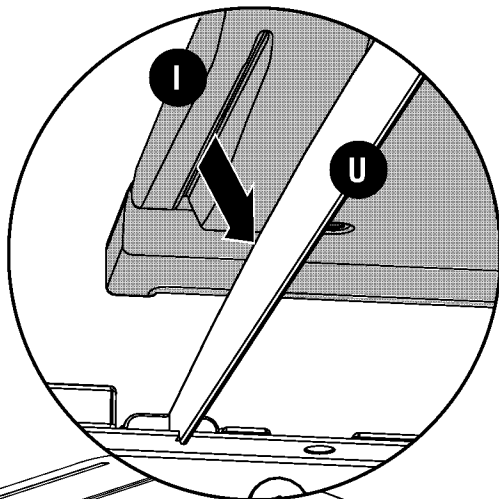
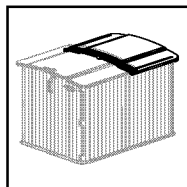

16 Use the DD tool to attach both L parts using two EE bolts each. **DO NOT** overtighten.

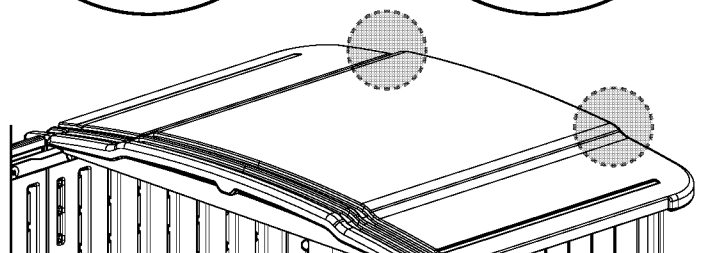
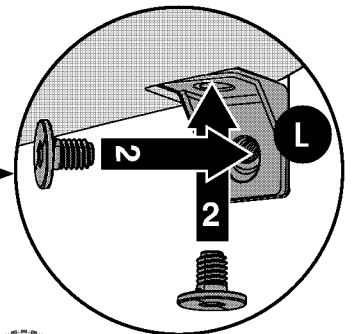
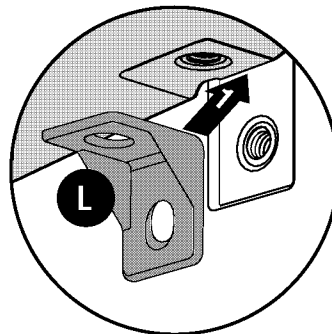
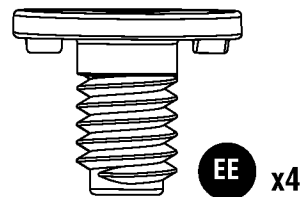
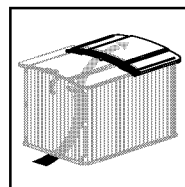

17

Use the DD tool to attach S to I with two EE bolts. **DO NOT** overtighten. **REPEAT ON OPPOSITE SIDE.**

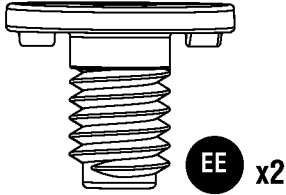
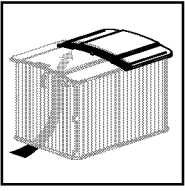

EE x2

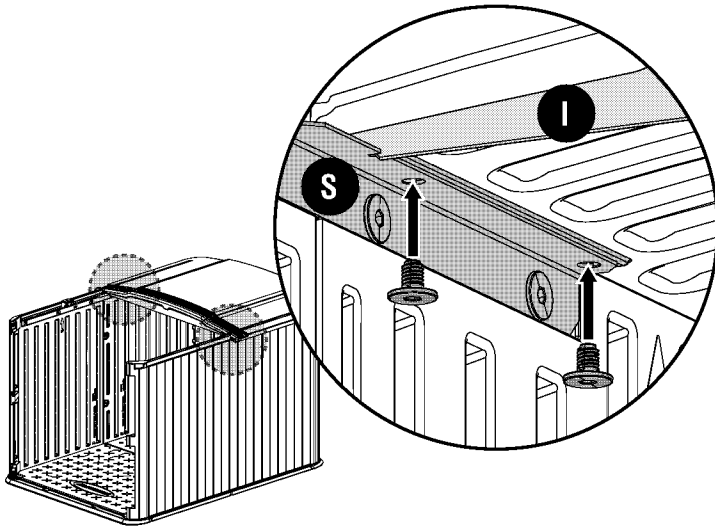

18

Place J on front of shed.

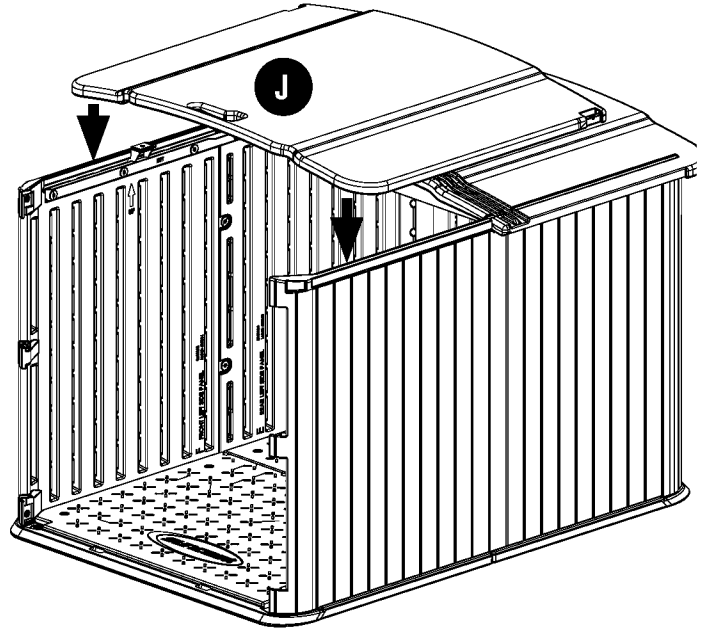
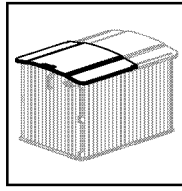

19

Slide K to fit into notch in J. Using DD tool, attach K to J with one EE bolt. **DO NOT** overtighten. **REPEAT ON OPPOSITE SIDE.**

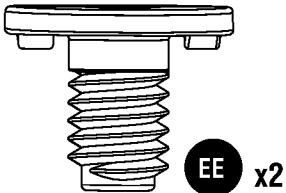
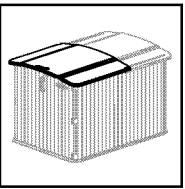

EE x2

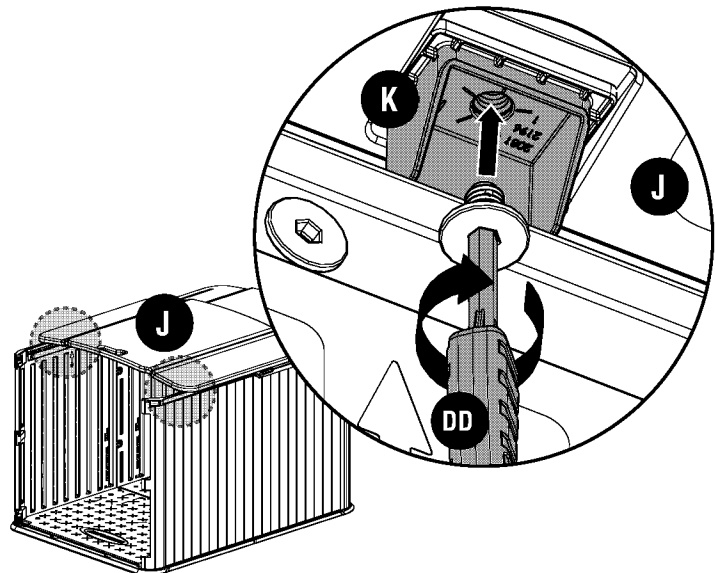

20

Slide J to closed position. On the outside of the shed, on both sides, snap one M over J and I. **NOTE: Position M with the text at the bottom.**

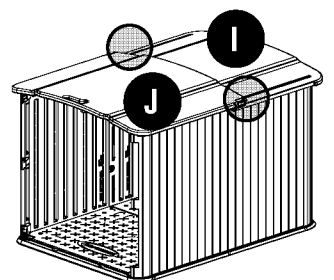
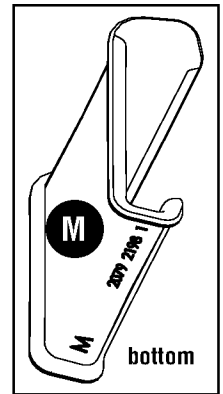
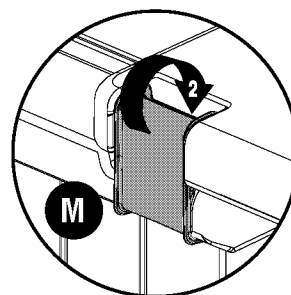
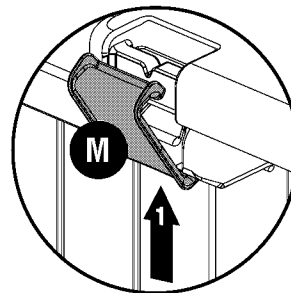
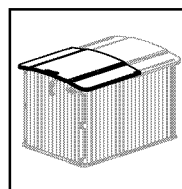

21

Slide J to open position.

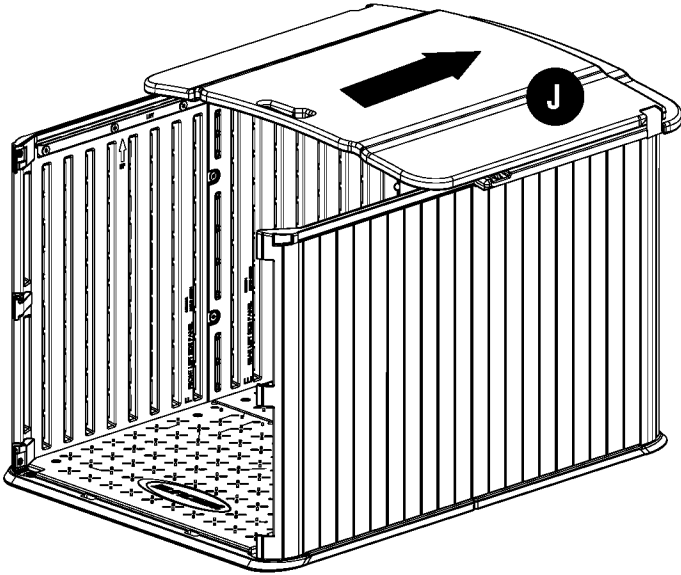
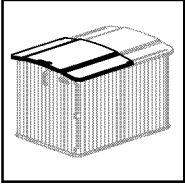

22

Snap R into place.

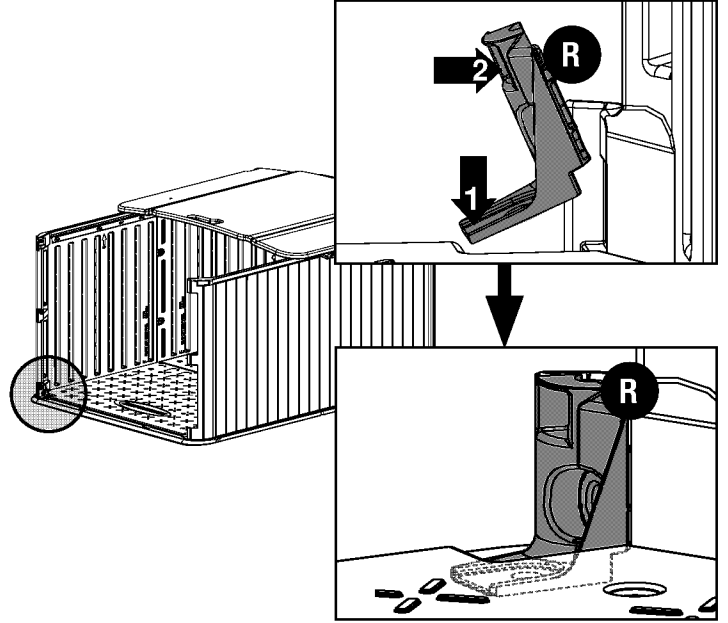
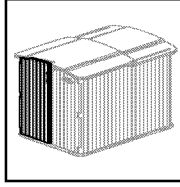

23

Use the DD tool to attach R with two EE bolts. **DO NOT** overtighten.

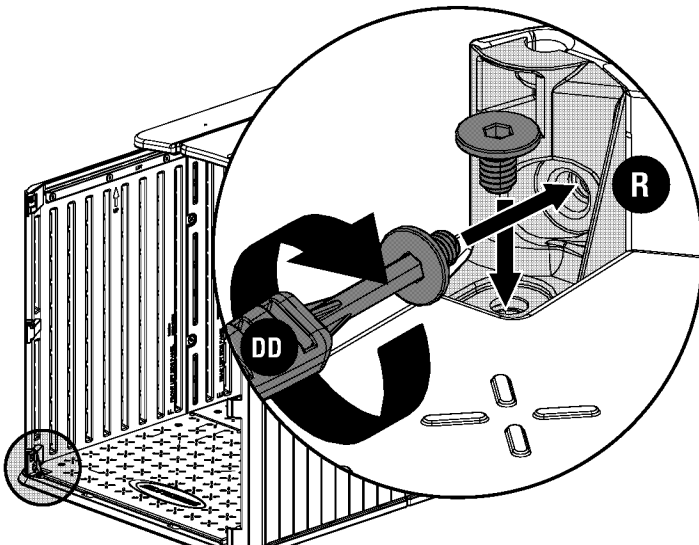
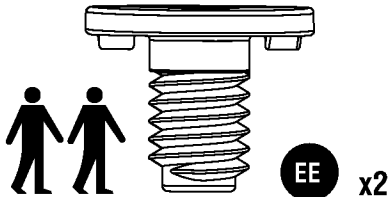
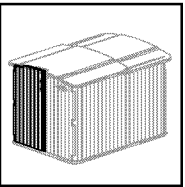

24

Insert G into F.

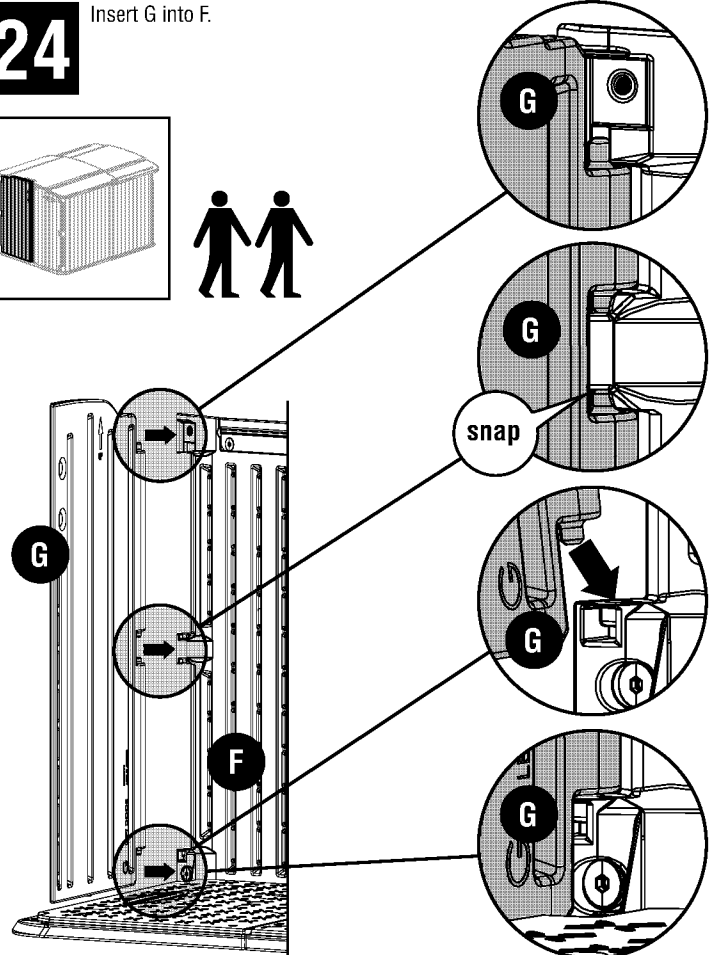
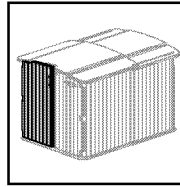

25

Use the DD tool to attach P with one EE screw. **DO NOT** overtighten.

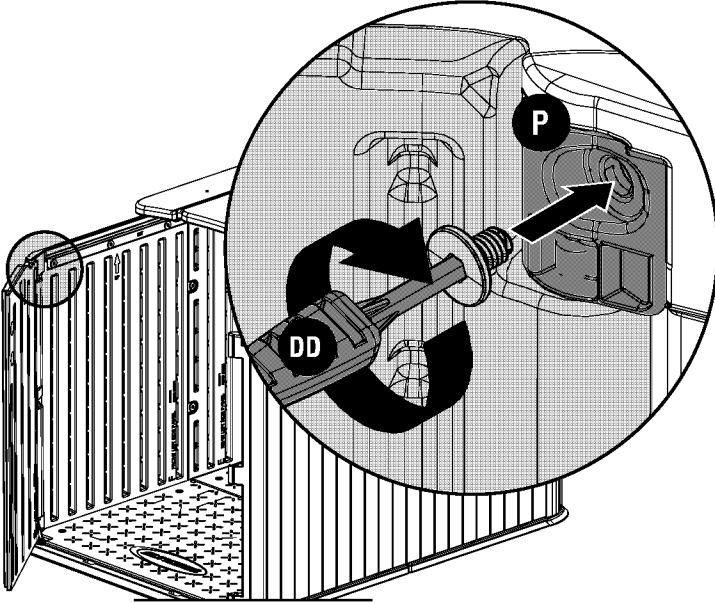
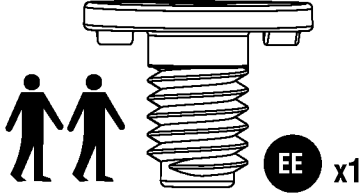
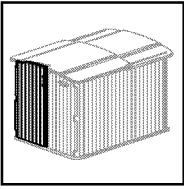

26

Repeat steps 22 - 25 to install right door using parts; H, Q, and N.

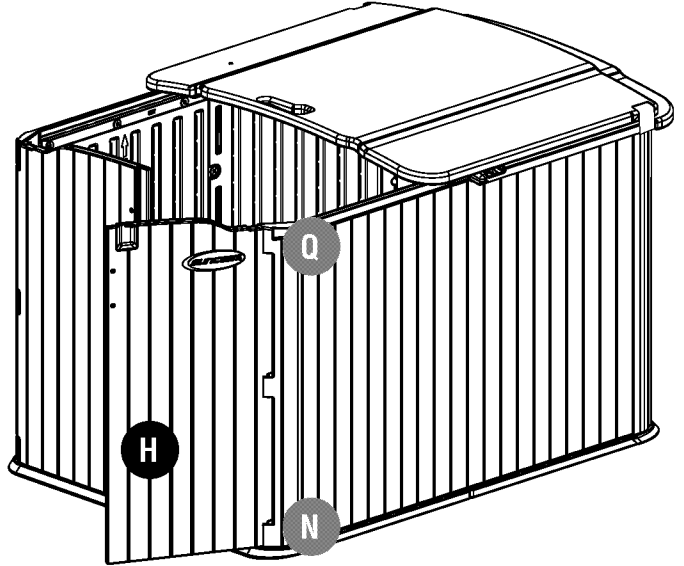
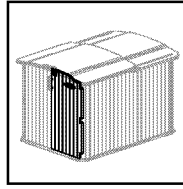

27

Attach V to left door with two BB and two CC. **REPEAT ON THE RIGHT DOOR.**

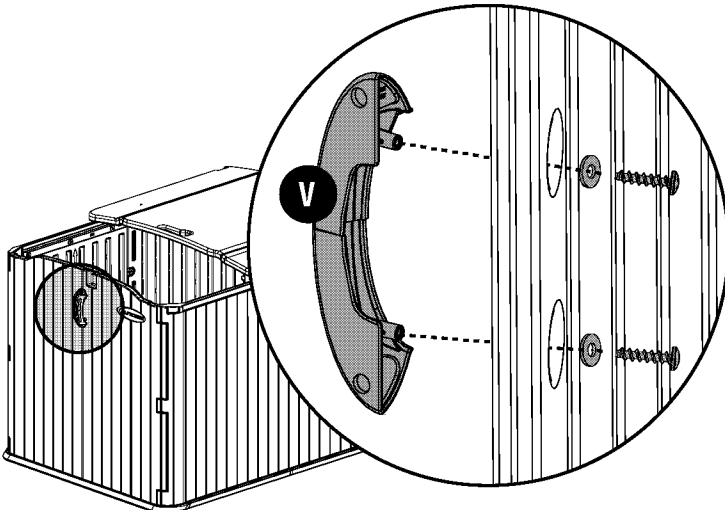
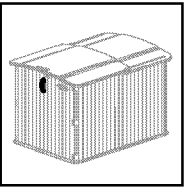

28

To properly lock the unit, a 5/16" padlock is recommended. **NOTE: Lock not included.**

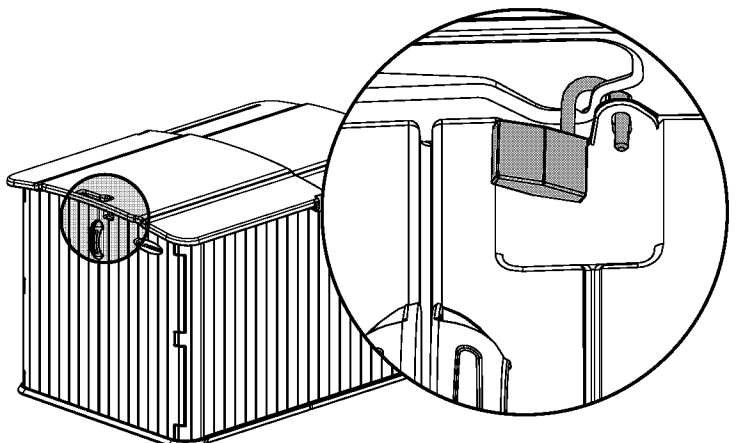
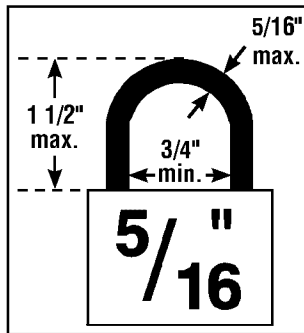

Warranty

SUNCAST® Building, Shed and Gazebo Ten Year Limited Warranty

Your SUNCAST® Building, Shed or Gazebo has a TEN YEAR LIMITED WARRANTY against product failure resulting from defects in manufacturing or materials. The warranty period starts on the delivery date. Incidental and consequential damages are not covered.

Warranty Claims

To file a warranty claim contact the manufacturer, SUNCAST® CORPORATION, 701 North Kirk Road, Batavia, Illinois, 60510. Call toll free (800) 846-2345 or visit www.Suncast.com.

SUNCAST® will repair or replace only the parts that failed under the terms of the warranty. In some cases, the replacement parts may not be identical, but they shall be of equal or greater performance than the original part.

We may require proof of purchase. Proof of purchase may be the original dated store receipt. We may require evidence of the failure. Evidence of failure may include photographs or returning failed components to SUNCAST.

WARRANTY LIMITATIONS

THIS WARRANTY COVERS ONLY DEFECTS THAT AFFECT THE FORM, FIT OR FUNCTION OF THE UNIT. It excludes natural aging of the unit, discoloration, ordinary wear and tear, ordinary weathering, sunlight fading, or rust. It excludes staining caused by mold, mildew or tree sap and damage caused by animals including insects, vermin or household pets. The warranty does not cover damage caused by Acts of Nature including but not limited to: wind in excess of 65 mph; tornado; hurricane; microburst; hail; flood; blizzard; extreme heat; pollution or fire events. For all storm and windy conditions, the doors must be closed and latched with the latching devices supplied with the shed to prevent damage. Left and right doors may have different latches, and both must be engaged. Latching devices vary by model. The warranty does not cover damage caused by Sun energy reflected from "Low-E" windows or other reflective materials. The user is responsible for protecting the product from damage in this situation.

The following actions void the warranty: improper assembly; assembly on a foundation other than as described in the assembly instructions; use above intended and reasonable capacity; misuse; abuse; failure to perform ordinary maintenance; failure to remove snow over 8 inches deep; modification; cleaning with abrasive tools, exposing the unit to heat sources and vandalism. Painting, sandblasting, cleaning with harsh chemicals not recommended for plastics voids the warranty on resin components. Modification of the original product voids all warranties. Suncast assumes no liability for any modified product or consequences resulting from failure of a modified product. Damage due to moving, transporting, or relocating the product voids the warranty. Disassembly of this unit for reasons other than authorized repair voids the warranty.

Suncast is not responsible for: loss of use of the unit; labor for repair; inspection fees or disposal costs.

SUNCAST® reserves the right to reimburse the owner the purchase price of the unit on a STRAIGHT LINE DEPRECIATED BASIS FOR THE LENGTH OF THE WARRANTY IN LIEU OF REPAIR OR REPLACEMENT. The Purchase Price does not include taxes, delivery charges, site preparation costs, permits, fees, assembly costs, or disposal costs.

THIS WARRANTY IS NONTRANSFERABLE. IT IS VALID FOR NORMAL HOUSEHOLD USE ONLY. THE WARRANTY IS VOIDED BY COMMERCIAL OR INDUSTRIAL USE. IT EXCLUDES FLOOR MODELS, CLEARANCE AND OPEN BOX UNITS.

Notice

Suncast® does not represent that this unit will meet city, county, state, homeowner's association standards or zoning requirements. The owner is responsible for securing all permits and meeting other requirements needed for placement, construction and use.

THE MANUFACTURER'S LIABILITY HEREUNDER IS LIMITED SOLELY TO THE REPAIR OR REPLACEMENT OF THE DEFECTIVE PRODUCT OR PART AND THE MANUFACTURER SHALL IN NO EVENT BE LIABLE FOR ANY INCIDENTAL OR CONSEQUENTIAL DAMAGES WHICH MAY RESULT FROM ANY DEFECT IN MATERIAL OR WORKMANSHIP OR FROM THE BREACH OF ANY EXPRESS OR IMPLIED WARRANTY.

This warranty gives you specific legal rights, and you may also have other rights which vary from state to state. Some states do not allow the exclusion or limitation of incidental or consequential damages; the limitation or exclusion may not apply to you.

AVANT DE COMMENCER...

- **Consulter les autorités locales pour les permis nécessaires à la construction de la remise.** Avant de construire la remise, demander à un représentant des autorités locales chargées des codes et de la réglementation afin de connaître les limitations des permis de construire.
- **Il est obligatoire de construire des fondations robustes avec une surface à niveau avant de commencer.** Les recommandations et les choix concernant les fondations sont indiqués aux pages 16 et 17 du manuel.
- **Lire complètement les instructions avant de procéder à l'assemblage.** Ce kit comprend des pièces qui peuvent être endommagées si elles ne sont pas assemblées correctement ou si elles ne sont pas assemblées dans le bon ordre.
- **Suivre les instructions.** Suncast décline toute responsabilité en ce qui concerne le remplacement de pièces perdues ou endommagées suite à un mauvais assemblage.
- **Vérifier toutes les pièces avant de commencer.** Utiliser la liste de pièces fournies aux pages 18 et 19 et vérifier que toutes les pièces sont présentes afin de construire la remise. EFFECTUER COMPLÈTEMENT LA PRÉPARATION DES FONDATIONS AVANT DE DÉBALLER TOUTES LES PIÈCES.
- **Éviter de rayer le fini.** Pour les étapes où les pièces doivent être placées face vers le bas, placez les pièces sur une surface plane douce afin de ne pas rayer le fini.

ANTES DE COMENZAR...

- **Consulte con sus autoridades locales para determinar qué permisos son necesarios para construir la caseta.** Antes de iniciar la construcción de la caseta, consulte con el funcionario encargado de códigos de construcción para revisar requerimientos en cuanto a permisos o limitaciones en la construcción.
- **Antes de iniciar la construcción de la caseta es necesario contar con cimientos fuertes y nivelados.** Recomendaciones y opciones en cuanto a los cimientos se incluyen en las páginas 16-17 de este manual.
- **Lea completamente las instrucciones antes de iniciar el armado.** Este kit contiene piezas que pueden dañarse si se arman incorrectamente o en secuencia que no corresponde.
- **Por favor siga las instrucciones.** Suncast no se hace responsable por el reemplazo de piezas perdidas o dañadas debido a un armado incorrecto.
- **Verifique que cuenta con todas las piezas antes de comenzar a armar.** Usando la lista de piezas que aparece en las páginas 18 a 19, verifique que cuenta con todas las piezas necesarias para construir la caseta del modelo pedido. COMPLETE LA PREPARACIÓN DEL SITIO Y LA CONSTRUCCIÓN DE LOS CIMIENTOS ANTES DE COMENZAR A DEMPACAR LAS PIEZAS.
- **Evite raspar el acabado.** En los pasos en los que las partes deben colocarse en posición invertida, coloque las partes sobre una superficie plana y lisa para evitar raspar el acabado.

⚠ AVERTISSEMENT

- La remise n'a pas été conçue afin d'entreposer des produits chimiques inflammables ou caustiques.
- La remise ne doit pas être utilisée pas de enfants. La remise n'est pas un coffre à jouets.
- Ce kit comprend des pièces avec des bords coupants. Manipuler avec précaution.

⚠ ADVERTENCIA

- La caseta de almacenamiento no ha sido diseñada para almacenar sustancias químicas, cáusticas o inflamables.
- La caseta de almacenamiento no ha sido diseñada para ser usada por los niños. Esto no es una caja de juguetes.
- Este kit contiene piezas con bordes metálicos. Por favor tenga cuidado cuando las maneja.

ATTENTION

- Ne pas se tenir debout, assis ni ranger d'articles sur le toit de la remise.
- Les articles lourds ne doivent pas être rangés contre les parois car ils risquent de déformer les panneaux et d'endommager irrémédiablement la remise.
- Traiter la remise avec précaution lors de températures extrêmes. Ce produit peut être endommagé par des impacts en cas de gel.
- Ne pas remiser cet article près d'une source de chaleur excessive.
- Ne pas placer d'appareils chauds dans la remise tels que les grils et barbecues, lampes à souder et chalumeaux, etc. venant d'être utilisés.
- La remise n'est pas destinée à être utilisée dans des conditions climatiques extrêmes.
- Suncast décline toute responsabilité en cas de dommages provoqués par les intempéries ou par tout mauvais usage.

PRECAUCIÓN

- No se pare, ni se sienta, ni almacene artículos sobre el techo de la caseta de almacenamiento.
- Artículos pesados no deben recostarse contra las paredes, pues esto puede torcer el panel y causar daños permanentes.
- Tenga cuidado en el uso de la caseta en condiciones de temperaturas extremas. Este producto puede ser susceptible a daños por impacto en temperaturas de congelación.
- No lo guarde cerca a fuentes excesivas de calor.
- Objetos todavía calientes tales como parrillas recién usadas, sopletes, etc. no deben almacenarse en estas condiciones en la caseta.
- La caseta no ha sido diseñada para ser usada en condiciones climáticas extremas.
- Suncast no se hace responsable por daños causados por condiciones del tiempo o mal uso de la caseta.

CONSEILS POUR LE JOUR DE L'ASSEMBLAGE

- Terminer complètement la préparation du site et les fondations avant de déballer les pièces et de commencer l'assemblage.
- **NE PAS** tenter d'effectuer l'assemblage un jour de grand vent.
- **NE PAS** tenter d'effectuer l'assemblage les jours où la température est inférieure à 32° F (0° C).
- S'assurer que quelqu'un se trouve à proximité pour aider à soulever et mettre en place les pièces.
- Après que le toit soit monté, une lampe de poche pourra être utile pour monter les petites pièces à l'intérieur de la remise.
- **NE PAS** utiliser de clé dynamométrique ni de perceuse pour serrer les boulons Easy Bolts™. Utiliser **UNIQUEMENT** l'outil spécial Easy Driver (fourni).
- Suncast fournit des pièces supplémentaires telles que les petites pièces de boulonnerie pour vous faciliter la vie. Dans certains cas, il restera des petites pièces de boulonnerie après avoir terminé l'assemblage.

SUGERENCIAS PAR EL DÍA DEL ARMADO

- Complete la preparación del sitio y la construcción de los cimientos antes de desempacar las piezas y comenzar el armado.
- **NO TRATE** de trabajar en el armado en un día fuertemente ventoso.
- **NO TRATE** de trabajar en el armado en días con temperaturas por debajo de 32° F (0° C).
- Verifique que tiene ayuda cercana para levantar o asegurar los componentes en su lugar.
- Una vez que haya ensamblado el techo, puede usar una linterna para ensamblar los componentes más pequeños dentro de la caseta de almacenamiento.
- **NO USE** una llave de torsión ni taladro manual para apretar los pernos Easy bolt™. Use la herramienta Easy Driver para los pernos Easy Bolt™ (provista) **SOLAMENTE**.
- Para la conveniencia del cliente, Suncast proporciona tornillería adicional para anclajes pequeños. En algunos casos, quedarán anclajes pequeños adicionales después de terminado el ensamblaje.

ENTRETIEN

- Inspecter la remise régulièrement pour vérifier que toutes les pièces demeurent serrées et en bon état.
- Réparer ou remplacer toute pièce endommagée.
- Vérifier à intervalles réguliers que l'emplacement sur lequel se trouve la remise est toujours à niveau.
- Veiller à ce que le toit demeure toujours propre, et enlever la neige et les feuilles.
- Les parois de la remise et les panneaux de toiture possèdent une surface extérieure texturisée semblable au vinyle des bardages qui sont utilisés pour le revêtement mural de votre maison. Avec le temps, de la poussière risque de s'accumuler sur la surface texturisée. Avec l'humidité, de la mousse ou de la moisissure risque de se former sur la remise. Pour garder la belle apparence de la remise, il est recommandé de la nettoyer une fois par an avec de l'eau et du savon. **NE PAS** utiliser d'eau de javel, d'ammoniaque ou avec tout autre produit caustique et **NE PAS** utiliser de brosses rigides à soies dures. Si ce type de nettoyage n'est pas effectué une fois par an, le plastique risque de devenir irrémédiablement taché. Ceci n'est pas un défaut de fabrication et ne sera pas couvert par la garantie.

CUIDADO

- Inspeccione la caseta con regularidad para asegurar que se mantenga la integridad del ensamblaje.
- Repare o reemplace inmediatamente las partes rotas.
- Verifique periódicamente que el lugar seleccionado para instalar la caseta esté nivelado.
- Mantenga el techo limpio de nieve y hojas de árboles.
- Las secciones de las paredes y el techo de la caseta de almacenamiento tienen un exterior texturizado muy parecido a los paneles de vinilo de las casas. Con el tiempo, puede acumularse polvo en la superficie texturizada. Al combinarse con la humedad, esto puede fomentar el crecimiento de moho o musgo en la caseta de almacenamiento. Para mantener la buena apariencia de la caseta de almacenamiento, recomendamos limpiarla una vez al año con jabón suave y agua. **NO USE** lejía, amoníaco ni otro limpiador cáustico, **TAMPOCO** use cepillos con cerdas duras. Si no se realiza la limpieza anual, el plástico puede mancharse permanentemente. Este no es un defecto de fabricación y no está cubierto por la garantía.

Préparation du site et construction de la plateforme / Preparación del terreno y construcción de la plataforma

(les matériaux de construction ne sont pas fournis avec le kit de la remise) / (Los materiales NO están incluidos en el kit de la caseta)

Remarque : Il est obligatoire de préparer le site et de poser des fondations afin de construire cette remise. Il est déconseillé de placer la remise sur le sol sans aucune fondation. Si vous ne posez pas de fondations, il est probable que la remise se tassera. Elle se déformera et risque d'être irrémédiablement endommagée. Suncast décline toute responsabilité en ce qui concerne le remplacement de pièces perdues ou endommagées suite à un mauvais assemblage.

L'emploi de tout matériau de construction autre que ceux recommandés dans les instructions fournies endommagera la remise. La remise sera irrémédiablement endommagée et ne pourra plus être utilisée. Veuillez suivre rigoureusement les étapes afin que la remise soit solidement soutenue.

Remarque : Terminez complètement la préparation du site et les fondations avant de déballer les pièces et de commencer l'assemblage.

Pour préparer le site d'installation de la remise, suivez les instructions suivantes:

- 1) Consultez les autorités locales pour les permis et la réglementation concernant la construction de la remise avant de poser les fondations ou de construire la remise.
- 2) Avant de creuser, consultez les services publics de votre localité afin de déterminer l'emplacement des câbles et des tuyaux enfouis, etc.
- 3) Préparez le terrain où vous comptez construire la remise :
 - Le terrain devrait former une légère pente en s'éloignant des fondations afin de permettre l'écoulement des eaux.
 - La surface de fondation devrait être plane et à niveau.
- 4) Choisissez le type de fondations que vous désirez:
 - Une dalle en béton, de 4 po. (10 cm) d'épaisseur (fondation recommandée)

et / ou

- Une plateforme en bois :
Utilisez un bois homologué pour l'extérieur. La plateforme en bois doit être installée sur une surface plane (à niveau). Cette surface peut consister de pierres concassées ou de béton pulvérisé ou d'une dalle en béton. La surface devrait être correctement préparée de manière à ce qu'elle puisse soutenir des charges très lourdes et permettre l'écoulement des eaux.
- 5) Ancrer la remise à la surface de fondation :
 - Pour fixer la remise à une dalle de béton, utilisez des attaches de maçonnerie disponibles auprès de votre revendeur local.
 - Pour fixer la remise à une plateforme en bois, utilisez des vis tire-fonds de 1/4 po. x 3 po. avec des rondelles. Reportez-vous au schéma de la page 17 pour l'emplacement des ancrages.
 - Il est obligatoire de fixer la remise à la surface de fondation afin d'assurer sa stabilité en cas de vent.

Nota: Esta caseta requiere preparación del sitio y construcción de los cimientos. El colocar la caseta simplemente en el piso sin ningún tipo de cimentación no se recomienda. Sin cimientos probablemente ocurrirá asentamiento lo cual causa distorsión y daños a la edificación. Suncast no es responsable por el reemplazo de piezas dañadas o pérdidas materiales debidas a una construcción incorrecta.

Cualquier material de construcción que no se use según las pautas provistas causará daño a la caseta, lo cual causará una falla catastrófica impidiendo el funcionamiento de la misma. Deberán tomarse medidas adecuadas para proporcionar un soporte correcto para la caseta.

Nota: Complete la preparación del sitio y la construcción de los cimientos antes de desempacar las piezas y comenzar el armado.

Para preparar el terreno donde se ubicará la caseta siga los pasos descritos abajo:

- 1) Consulte con las autoridades locales en cuanto a códigos de construcción y restricciones antes de comenzar los cimientos o el armado de la caseta.
- 2) Antes de comenzar cualquier excavación consulte con las compañías de servicio público para determinar la ubicación de cables enterrados, tuberías, etc.
- 3) Prepare el lugar de construcción:
 - El suelo debe tener una inclinación en dirección opuesta al área del cimiento para permitir el drenaje.
 - La superficie del cimiento debe ser plana y nivelada.
- 4) Decida qué tipo de fundación desea construir:
 - Losa de concreto, de 4 pulgadas (10 cm) de espesor (cimiento recomendado)

y / o

- Plataforma de madera:
Use madera clasificada para exteriores. La plataforma de madera debe quedar montada sobre una capa uniforme (nivelada). Ésta puede consistir en piedra triturada, concreto pulverizado o lozas de concreto. La capa base debe ser una superficie correctamente preparada para soportar cargas pesadas y permitir el drenaje. Los planes provistos son para el número mínimo de cortes de la madera y madera contrachapada. Su distribuidor minorista local puede cortar la madera al tamaño requerido por usted.
- 5) Fijación de la caseta al cimiento preparado:
 - Para asegurar la caseta a una zapata de concreto, use anclajes para mampostería que vende su vendedor local.
 - Asegure la caseta a una plataforma de madera usando tornillos tirafondo de 1/4 x 3 pulgadas con arandelas. Vea el diagrama en la página 17 que indica la ubicación de los anclajes.
 - Se requiere fijación de la caseta para lograr estabilidad en condiciones de fuertes vientos.

Ancrage du panneau de plancher à une dalle en béton

- Fixer la remise à une dalle en béton à l'aide d'attaches pour maçonnerie.
- Les dimensions devront permettre environ 1 po (2,54 cm) de dépassement de chaque côté.

Fijación del panel del piso a la losa de concreto

- Asegure la caseta de almacenamiento a la losa de concreto utilizando sujetadores de albañilería
- Las dimensiones permiten un espacio adicional de 1 pulgada (2,54 cm) a cada lado.

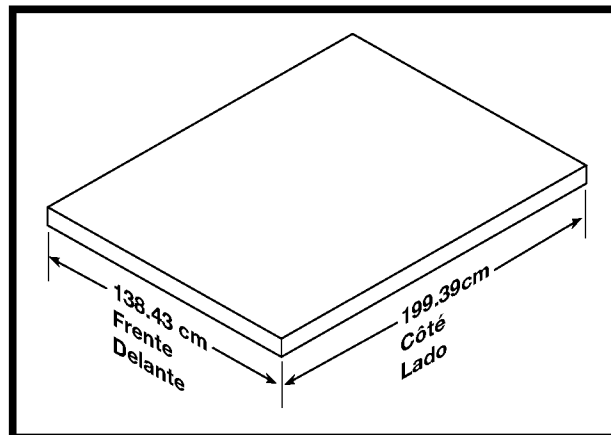

Ancrage du panneau de plancher à une plateforme en bois

- Fixer la remise à une plateforme en bois à l'aide de tirefonds de 1/4 x 3 po.

Fijación del panel del piso a una plataforma de madera

- Asegure la caseta de almacenamiento a la plataforma de madera utilizando tornillos para madera de 1/4 x 3 pulg.

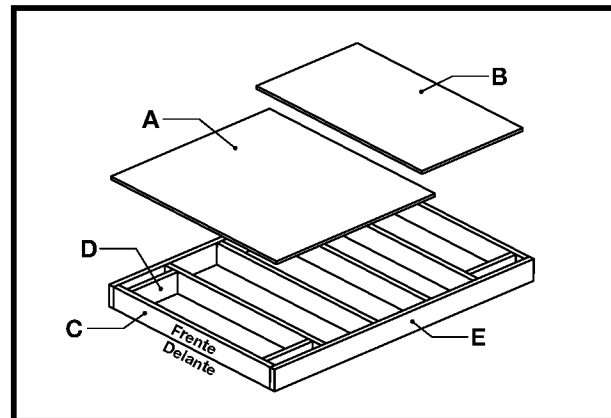

Liste des matériaux pour une plateforme en bois

Pièce	Qté	Dimensions(cm)
A	1	121.92 x 138.43 x 1.9cm (48" x 54-1/2" x 3/4")po
B	1	77.47 x 138.43 x 1.9cm (30-1/2" x 54-1/2" x 3/4")po
C	6	3.81 x 13.97 x 130.81cm (2" x 6" x 51-1/2")po
D	4	3.81 x 13.97 x 35.56cm (2" x 6" x 14")po
E	2	3.81 x 13.97 x 199.39cm (2" x 6" x 78-1/2")po

Lista de materiales de la plataforma de madera

Artículo	Cant.	Tamaño (cm)
A	1	121.92 x 138.43 x 1.9cm (48" x 54-1/2" x 3/4") pulg.
B	1	77.47 x 138.43 x 1.9 cm (30-1/2" x 54-1/2" x 3/4") pulg.
C	6	3.81 x 13.97 x 130.81 cm(2" x 6" x 51-1/2") pulg.
D	4	3.81 x 13.97 x 35.56cm (2" x 6" x 14")pulg.
E	2	3.81 x 13.97 x 199.39cm (2" x 6" x 78-1/2") pulg.

PRODUITS ET PIÈCES DE RECHANGE SUNCAST

Pour acheter des pièces de rechange Suncast et pour plus de renseignements sur les produits Suncast, consultez notre site internet ou appelez-nous.



www.suncast.com



1-800-846-2345 ou 1-630-879-2050

PRODUCTOS Y PIEZAS DE REPUESTO SUNCAST

Para comprar piezas de repuesto Suncast y para obtener información acerca de otros productos Suncast, visítenos en línea o llámenos.



www.suncast.com



1-800-846-2345 ó 1-630-879-2050

OUTILS NÉCESSAIRES

- Tournevis cruciforme (Phillips)
- Outil Easy Driver pour boulons Easy Bolts (fourni avec le kit)

REMARQUE: NE PAS UTILISER DE TOURNEVIS ÉLECTRIQUE.



Vous aurez besoin d'une deuxième personne pour effectuer l'assemblage.

HERRAMIENTAS NECESARIAS

- Destornillador de cabeza Phillips
- Herramienta Easy Driver para pernos Easy Bolts (suministrados con el juego)

NOTA: NO UTILIZAR UN DESTORNILLADOR ELÉCTRICO.



Necesitará la ayuda de otra persona para realizar el ensamblaje.

PIÈCES / PIEZAS

Les noms des pièces (en anglais) ou des lettres correspondants aux pièces sont gravés dessus (*sauf autre indication).

Los nombres (en inglés) o letras correspondientes a las piezas vienen grabados en las mismas (*a menos que se indique lo contrario).

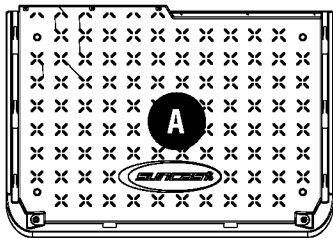

N° 0B00095

*Panneau de plancher /
*Panel del piso
x2

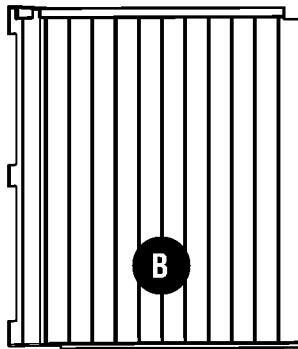

N° 0B00098

Panneau latéral avant droit /
Panel frontal del lado derecho
x1

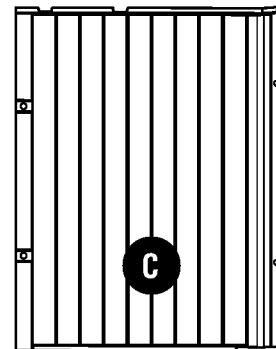

N° 0B00096

Panneau latéral arrière droit /
Panel trasero del lado derecho
x1

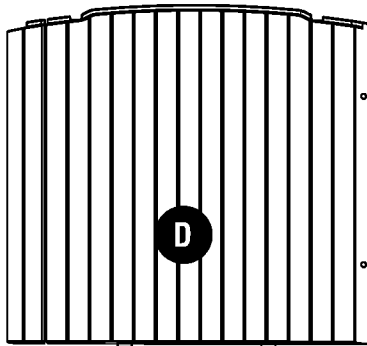

N° 0B00097

Panneau arrière / Panel trasero
x1

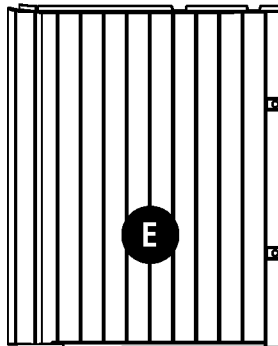

N° 0B00094

Panneau latéral arrière gauche /
Panel trasero del lado izquierdo
x1

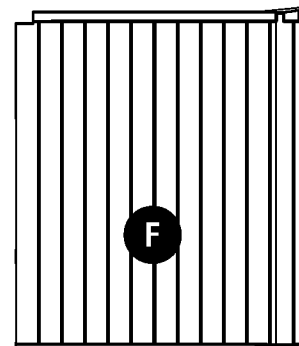

N° 0B00092

Panneau latéral avant gauche /
Panel frontal del lado izquierdo
x1

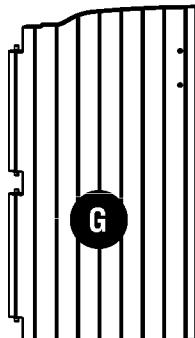

N° 0B00099

Porte gauche / Puerta izquierda
x1

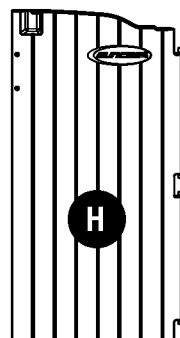

N° 0B00090

Porte droite / Puerta derecha
x1

PIÈCES / PIEZAS

Les noms des pièces (en anglais) ou des lettres correspondants aux pièces sont gravés dessus (*sauf autre indication).
Los nombres de las piezas están grabadas en las mismas (*a menos que se indique lo contrario).

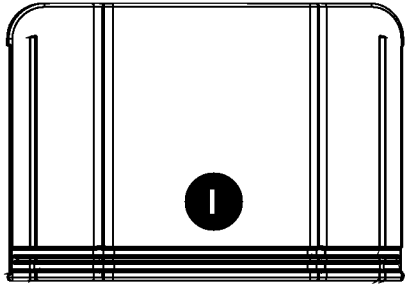

N° 0B00091
Panneau arrière du toit /
Panel trasero del techo
x1

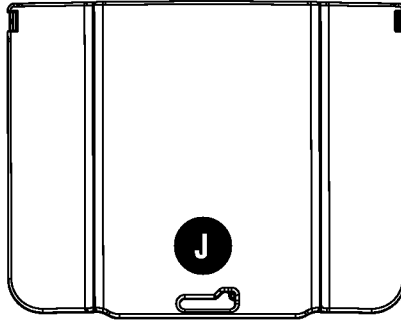

N° 0B00093
Panneau avant du toit /
Panel frontal del techo
x1

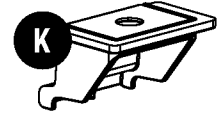

N° 0102196
Guide intérieur du toit /
Guía interior del techo
x2

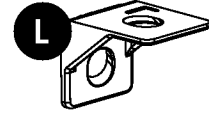

N° 0102197
Pièce de fixation de la partie arrière au toit /
Retén de la parte posterior al techo
x2

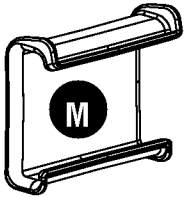

N° 0102198
Attache extérieure du toit /
Abrazadera exterior del
techo
x2

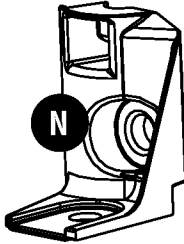

N° 0102195
Pièce de fixation inférieure
droite de la porte /
Retén inferior derecho de
la puerta
x1

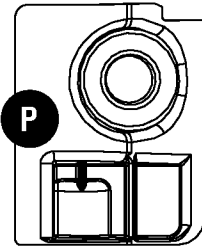

N° 0102194
Pièce de fixation supérieure
gauche de la porte /
Retén superior izquierdo de
la puerta
x1

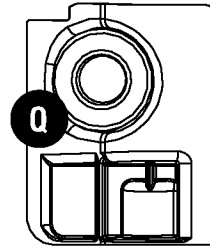

N° 0102193
Pièce de fixation supérieure
droite de la porte /
Retén superior derecho de
la puerta
x1

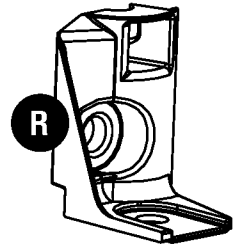

N° 0102192
Pièce de fixation inférieure
gauche de la porte /
Retén inferior izquierdo de
la puerta
x1

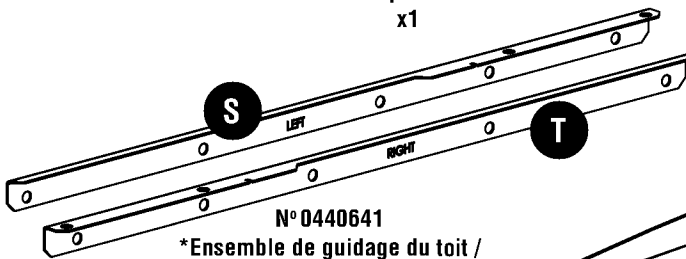

N° 0440641
*Ensemble de guidage du toit /
*Ensamble de guía para el techo
x2

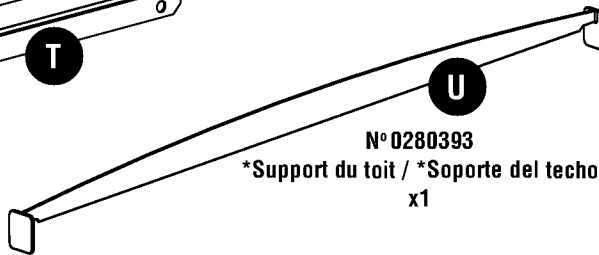

N° 0280393
*Support du toit / *Soporte del techo
x1

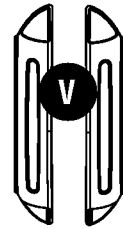

N° 0102102
*Poignée / *Manija
x2

QUINCAILLERIE / TORNILLERÍA

0480300 - Sac de quincaillerie / Bolsa de tornillería



Vis N° 10 x 1 po. /
Tornillo N° 10 x 1
pulg.
x7

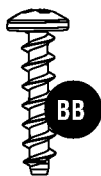

Vis N° 8-10 x 3/4 /
Tornillo de cabeza
abombada N° 8-10 x 3/4
x5



Rondelle plate N° 8 /
Arandela plana N° 8
x5

Sac de quincaillerie / Bolsa de tornillería

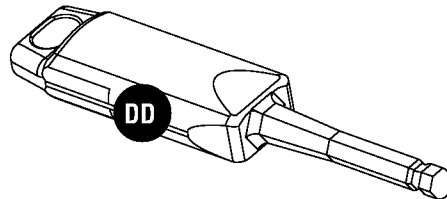

*Outil Easy Driver® /
*Herramienta Easy Driver®
x1

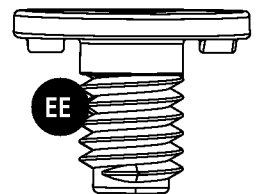

Boulon Easy Bolt® /
Perno Easy Bolt®
x36

Les pièces de quincaillerie sont indiquées grandeur nature (*sauf autre indication). Des pièces supplémentaires sont fournies.
L'assemblage ne requiert pas l'emploi de toutes les pièces. / La tornillería se muestra en tamaño real (*a menos que se indique lo contrario). Se proporciona tornillería adicional. No se requiere usar toda la tornillería provista.

1 Placer un panneau de plancher (A) contre un mur ou une structure robuste fixe. Pousser le deuxième panneau de plancher (A) **FERMEMENT** dans le premier panneau (A) jusqu'à ce qu'ils s'imbriquent l'un dans l'autre.

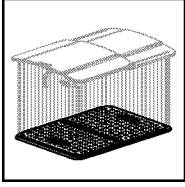

Coloque un panel de piso (A) contra una pared o una estructura firme y fija. Empuje la segunda pieza (A) **FIRMEMENTE** contra la primera pieza (A) hasta que se enganchen juntas.

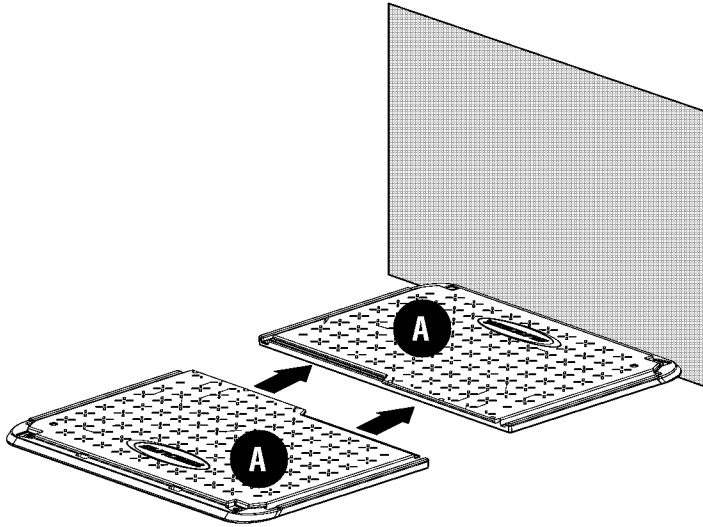

3 Insérer les pattes de (B) dans la rainure de (A). Glisser (B) en place pour verrouiller. **REMARQUE: Le bord de (B) avec les languettes des charnières sera l'avant de la remise.**



Inserte las pestañas de (B) dentro de la ranura de (A). Deslice la pieza (B) para que encaje en su lugar. **NOTA: El borde de (B) con las lengüetas articuladas será la parte frontal de la caseta.**

languettes des charnières / lengüetas articuladas

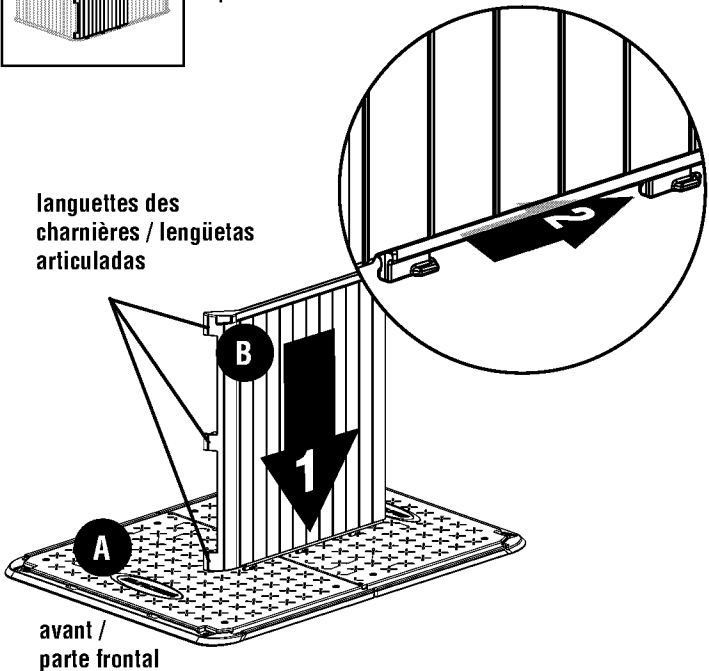

2 À l'aide d'un tournevis cruciforme Phillips, fixer le panneau (A) à l'autre panneau (A) en utilisant six vis (AA). **Placer l'ensemble du plancher à proximité de l'emplacement définitif de la remise, tout en laissant au moins 3 pi (90 cm) autour pour faciliter l'assemblage.**

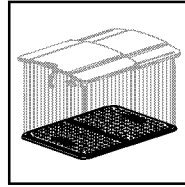

Con un destornillador Phillips, acople la pieza (A) a la otra pieza (A) con seis tornillos (AA).

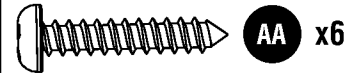

Coloque el ensamble del piso cerca a la ubicación permanente, dejando 3 pies (90 cm) de espacio libre para el ensamblaje.

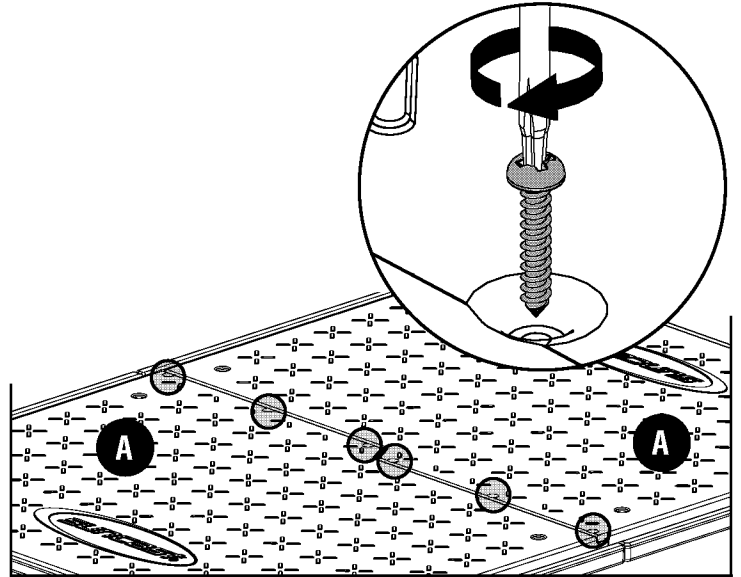

4 Insérer les pattes de (C) dans la rainure de (A). Glisser (C) en place pour verrouiller. **REMARQUE: Le bord de (C) chevauchera l'intérieur de (B).** Inserte las pestañas de (C) en la ranura de (A). Deslice (C) para que encaje en su lugar.

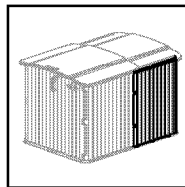

NOTA: El borde de (C) sobrelapa al interior de (B).

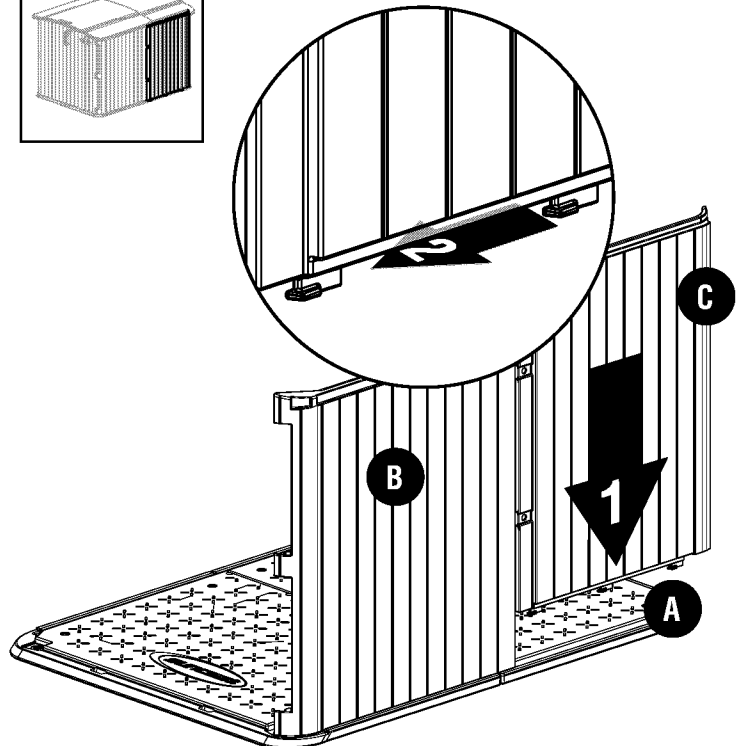

5

Utiliser l'outil (DD) pour fixer (C) à (B) à l'aide deux deux boulons (EE). **NE PAS** trop serrer.

Use la herramienta (DD) para acoplar (C) a (B) con dos pernos (EE). **NO** apriete más de lo necesario.

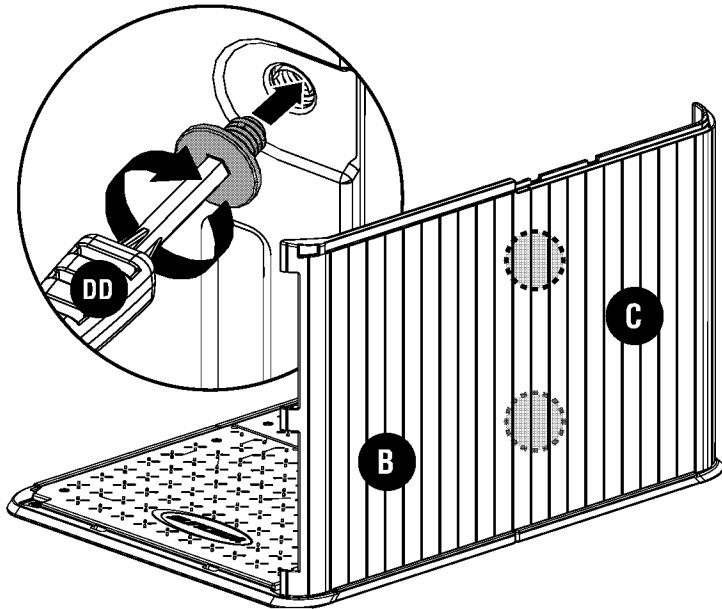
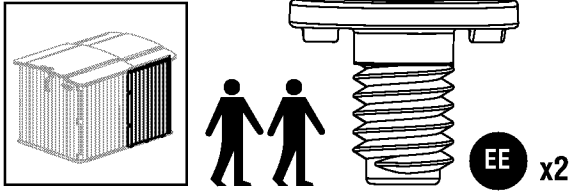
**6**

En les inclinant, insérer les pattes de (D) dans (A). Redresser pour verrouiller.

REMARQUE: Le bord de (D) chevauchera l'extérieur de (C).

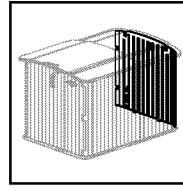

Inserte en ángulo dentro de (A) las pestañas de (D). Gire a la posición vertical para que encaje en su lugar.

NOTA: El borde de (D) sobrelapa el exterior de (C).

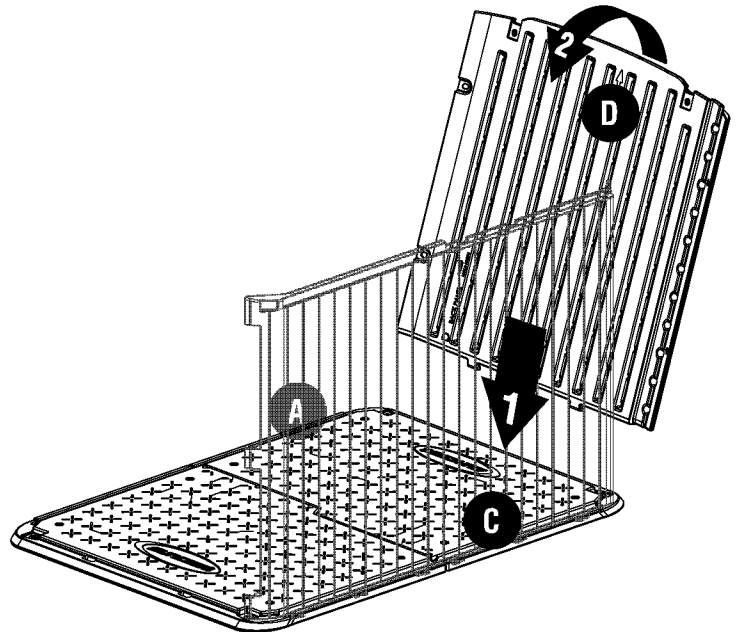
**7**

Plier le coin de (D) vers l'intérieur. Utiliser l'outil (DD) pour fixer (D) à (C) en utilisant deux boulons (EE). **NE PAS** trop serrer.

Doble hacia adentro la esquina de (D). Use la herramienta (DD) para acoplar (D) a (C) con dos pernos (EE). **NO** apriete más de lo necesario.

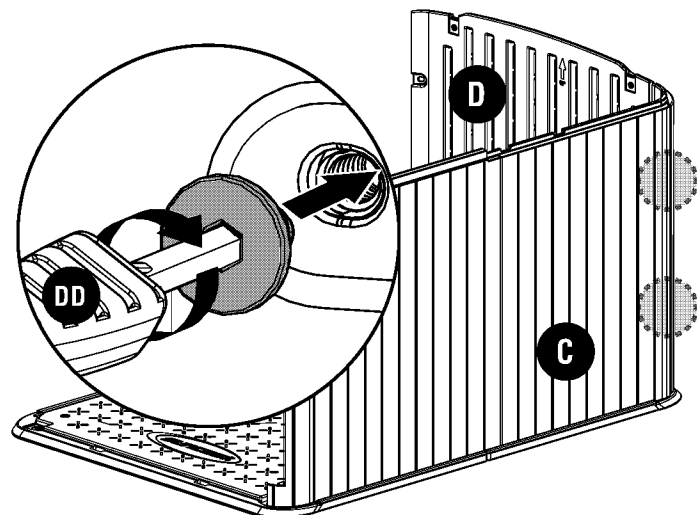
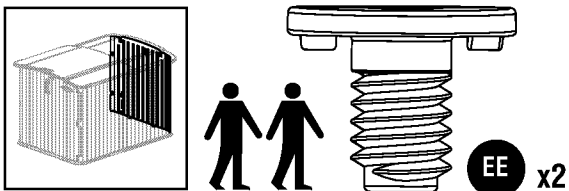
**8**

Insérer les pattes de (E) dans la rainure de (A). Glisser (E) en place pour verrouiller.

REMARQUE: Le bord de (E) chevauchera l'extérieur de (D).

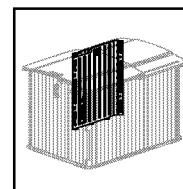

Inserte las pestañas de (E) dentro de la ranura de (A). Deslice (E) para que encaje en su lugar.

NOTA: El borde de (E) sobrelapa el exterior de (D).

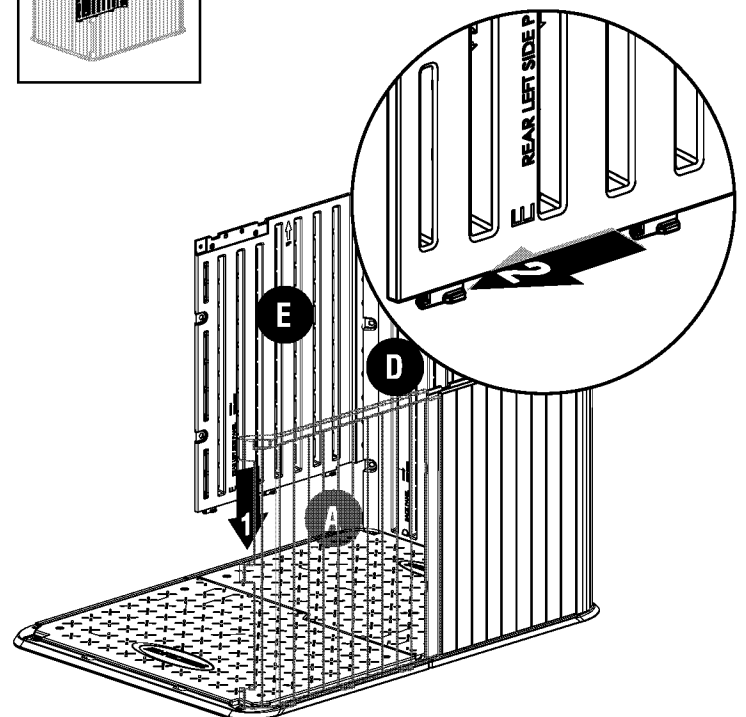

9

Plier le coin de (E) vers l'intérieur. Utiliser l'outil (DD) pour fixer (E) à (D) en utilisant deux boulons (EE). **NE PAS** trop serrer.

Doble hacia adentro la esquina de (E). Use la herramienta (DD) para acoplar (E) a (D) con dos pernos (EE). **NO** apriete más de lo necesario.

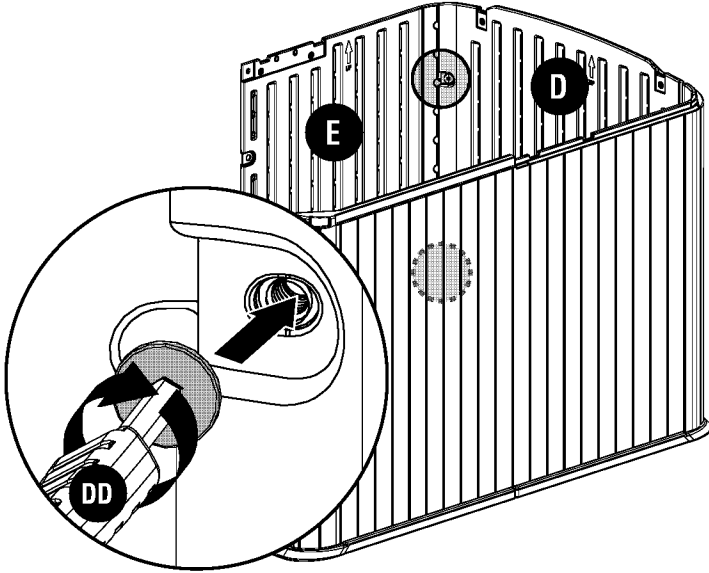
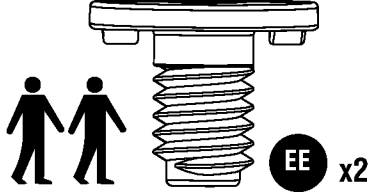
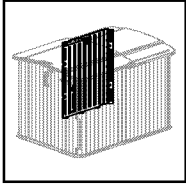
**10**

Insérer les pattes de (F) dans la rainure de (A). Glisser (F) en place pour verrouiller.

REMARQUE: Le bord de (F) chevauchera l'extérieur de (E).

Inserte las pestañas de (F) dentro de la ranura de (A). Deslice (F) para que encaje en su lugar.

NOTA: El borde de (F) sobrelapa al exterior de (E).

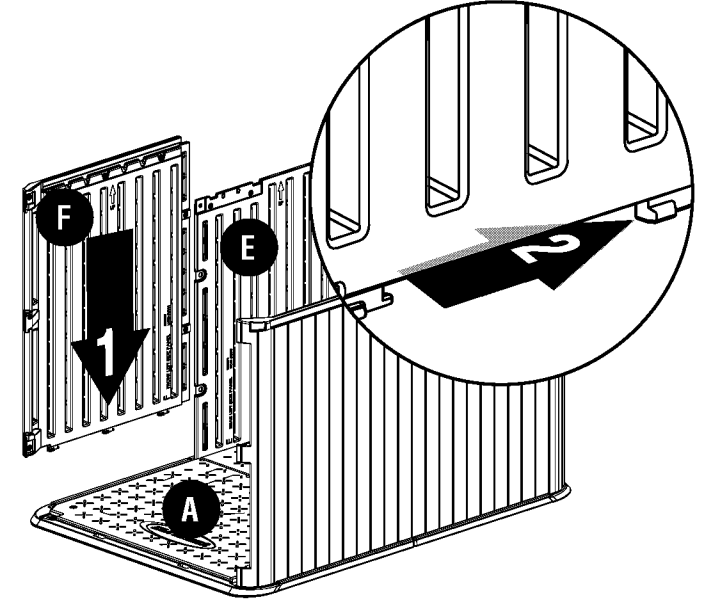
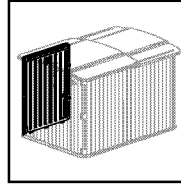
**11**

Utiliser l'outil (DD) pour fixer (F) à (E) à l'aide deux deux boulons (EE). **NE PAS** trop serrer.

Use la herramienta (DD) para acoplar (F) a (E) con dos pernos (EE). **NO** apriete más de lo necesario.

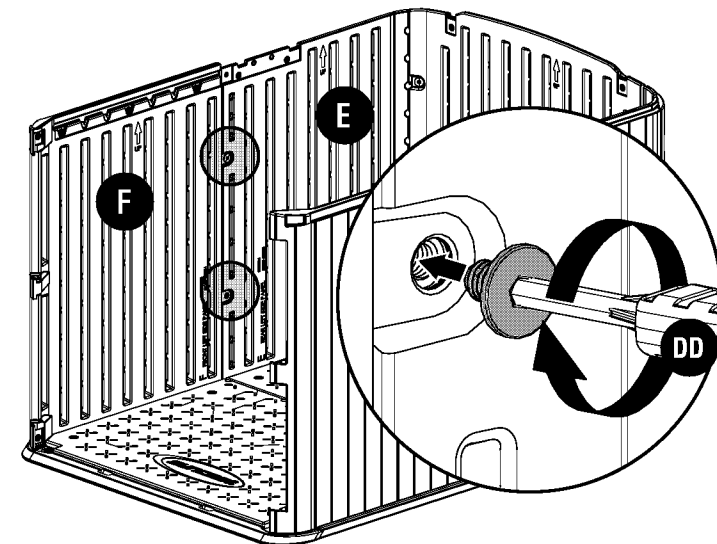
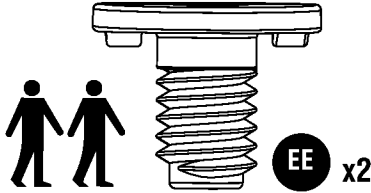
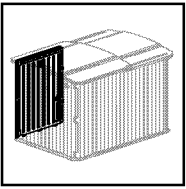
**12**

Placer (S) (LEFT/GAUCHE) dans la rainure passant dans (E) et (F). Utiliser l'outil (DD) pour fixer **SANS SERRER** (S) avec cinq boulons (EE). **Laisser les boulons desserrés.**

RÉPÉTER L'OPÉRATION SUR LE CÔTÉ DROIT AVEC (T) (RIGHT/DROIT).

Coloque (S) (LEFT/IZQUIERDA) dentro del canal frente a (E) y (F). Use la herramienta (DD) para acoplar (S) **HOLGADAMENTE** con cinco pernos (EE). **Deje flojos los pernos.**

REPITA EL PROCEDIMIENTO EN EL LADO DERECHO CON (T) (RIGHT/DERECHA).

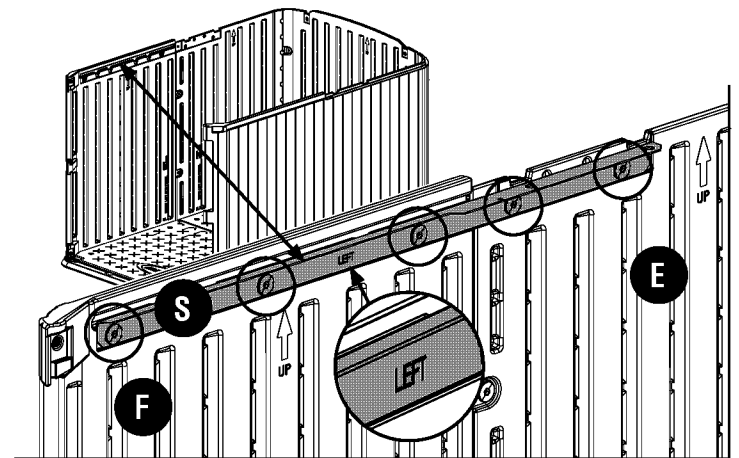
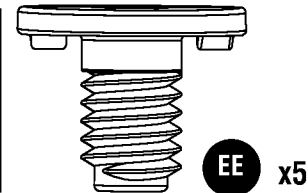
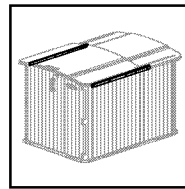

13 Insérer les languettes de (K) derrière (S). **Une fois que la pièce (K) est correctement installée, elle devrait glisser le long du dessus de (S).** Serrer les cinq boulons (EE) qui ont été installés lors de l'étape 12. **NE PAS** trop serrer.

RÉPÉTER L'OPÉRATION DU CÔTÉ DROIT.

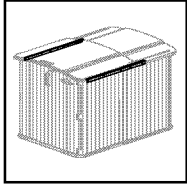

Inserte las lengüetas de (K) detrás de (S). **Cuando la pieza (K) está correctamente instalada, se deslizará a lo largo de la parte superior de (S).** Apriete los cinco pernos (EE) instalados en el paso 12. **NO** apriete más de lo necesario.

REPITA EL PROCEDIMIENTO EN EL LADO DERECHO.

**vue latérale /
vista lateral**

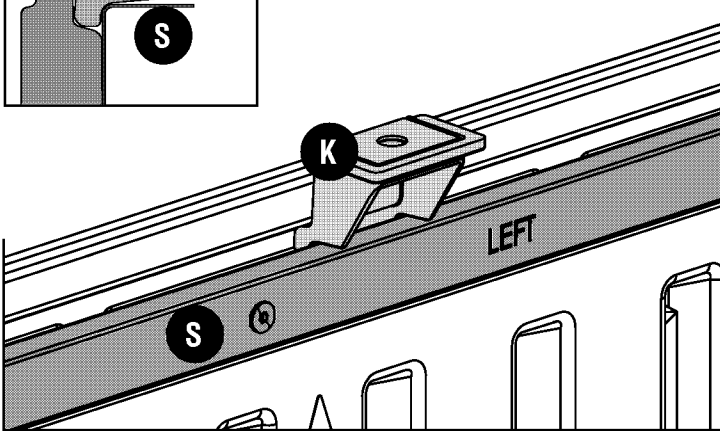
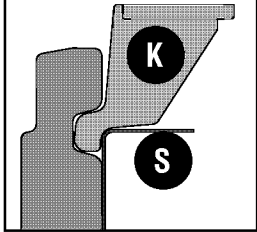

14 Insérer les extrémités de (U) entre les parois latérales et (S), ainsi qu'entre les parois latérales et la pièce (T).
Inserte los extremos de (U) entre las paredes laterales y (S), y entre las paredes laterales y (T).

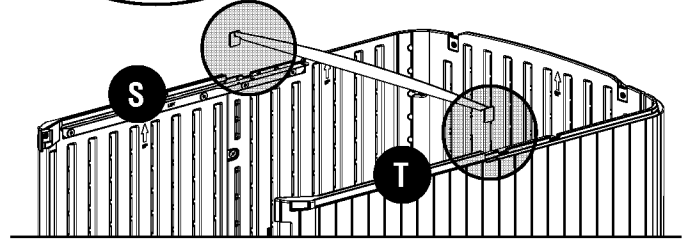
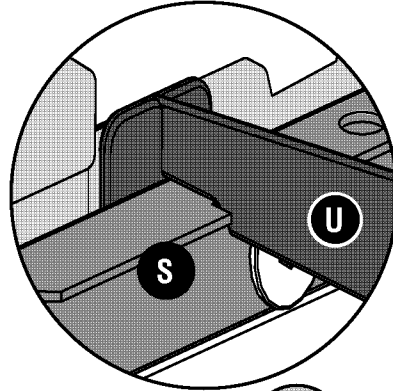
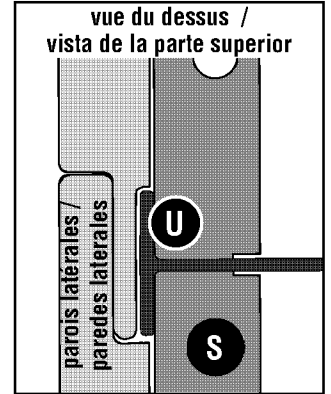
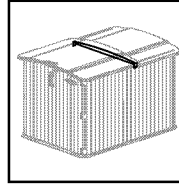

15 Placer (I) à l'arrière de la remise. **REMARQUE: La pièce (U) s'imbrique dans la rainure de (I).**

Coloque (I) en la parte trasera de la caseta. **NOTA: La pieza (U) encaja dentro de la ranura de (I).**

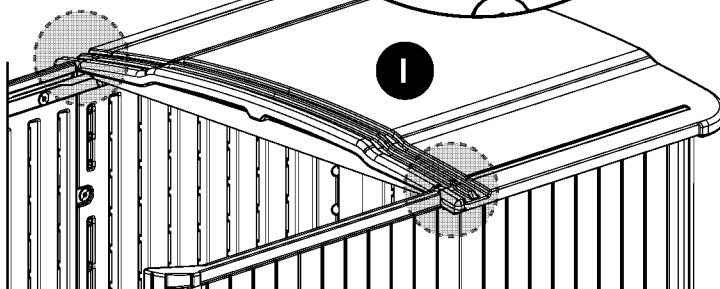
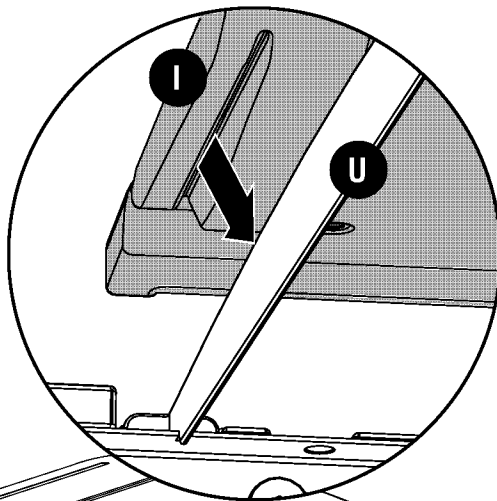
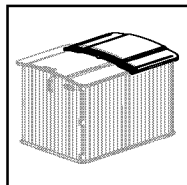

16 Utiliser l'outil (DD) pour fixer les deux pièces (L) à l'aide de deux boulons (EE). **NE PAS** trop serrer.

Use la herramienta (DD) para acoplar ambas piezas (L) usando dos pernos (EE) para cada una. **NO** apriete más de lo necesario.

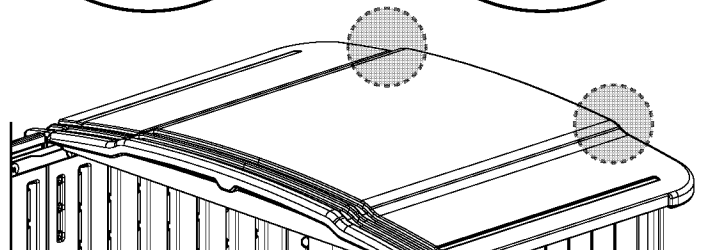
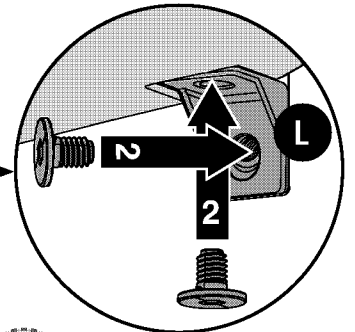
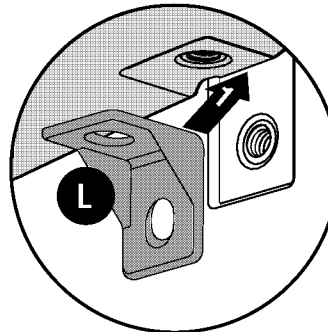
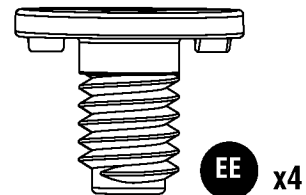
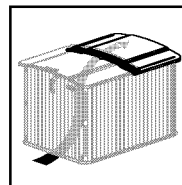

17 Utiliser l'outil (DD) pour fixer (S) à (I) à l'aide deux deux boulons (EE). **NE PAS** trop serrer.
RÉPÉTER L'OPÉRATION DE L'AUTRE CÔTÉ.

Use la herramienta (DD) para acoplar (S) a (I) con dos pernos (EE). **NO** apriete más de lo necesario.

REPITA EL PROCEDIMIENTO EN EL LADO OPUESTO.

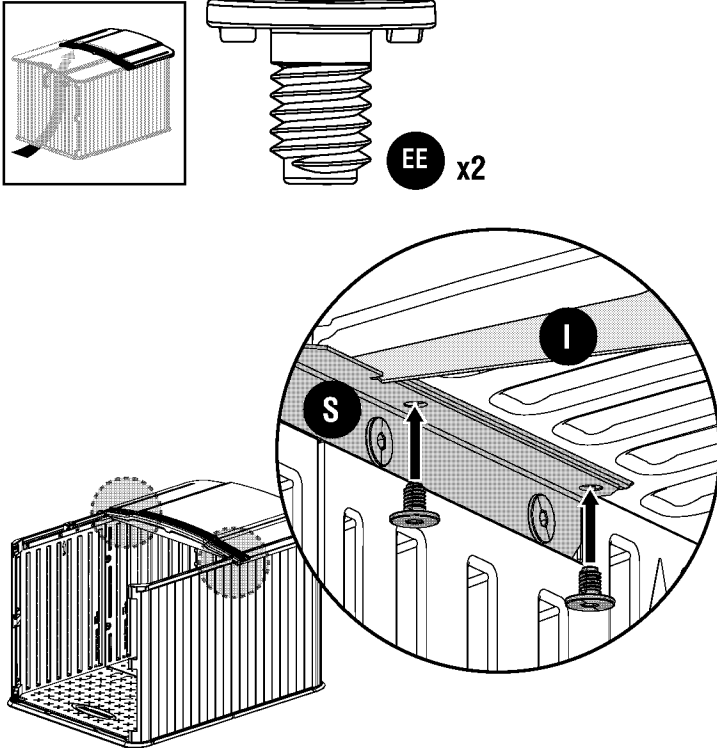

18 Placer (J) à l'avant de la remise.
 Coloque (J) en la parte frontal de la caseta.

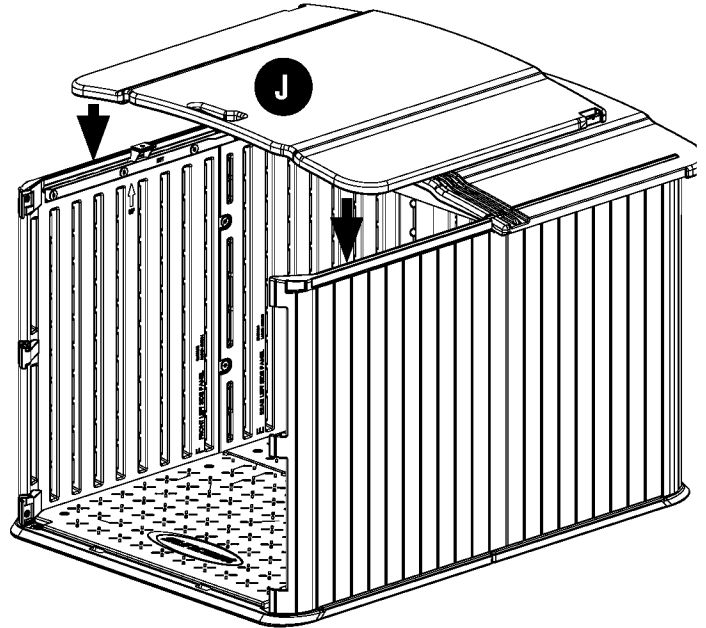
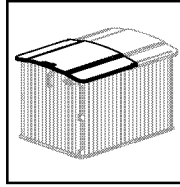

19 Glisser (K) vers l'avant pour le ranger dans le logement (J). Utiliser l'outil (DD) pour fixer (K) à (J) à l'aide d'un boulon (EE). **NE PAS** trop serrer. **RÉPÉTER L'OPÉRATION DE L'AUTRE CÔTÉ.**

Deslice (K) hacia adelante para que encaje dentro de la hendidura de (J). Con la herramienta (DD), acople (K) a J con un perno (EE). **NO** apriete más de lo necesario.
REPITA EL PROCEDIMIENTO EN EL LADO OPUESTO.

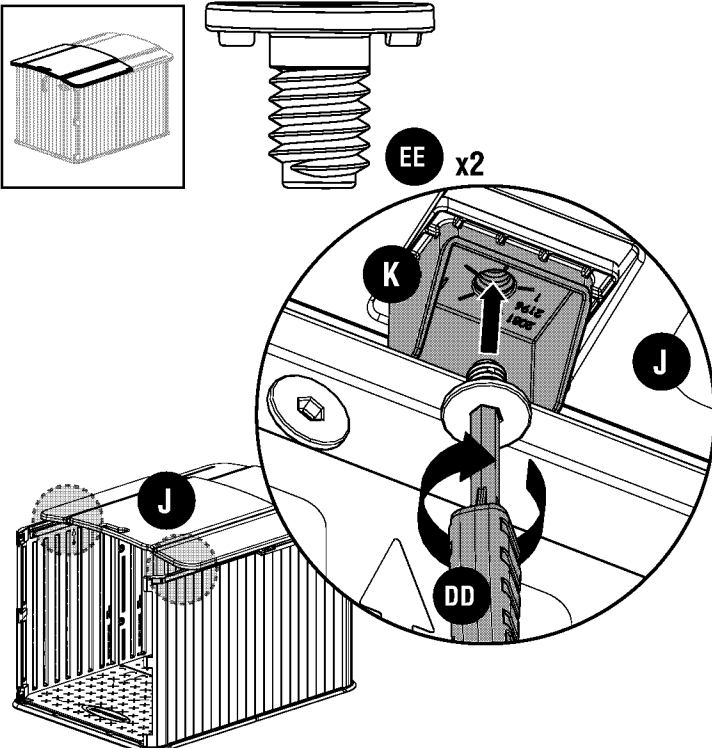

20 Glisser (J) jusqu'à ce qu'il soit fermé. À l'extérieur de la remise, des deux côtés, faire en sorte que (M) s'imbrique par-dessus (J) et (I).
REMARQUE: Placer (M) en veillant à ce que le texte se trouve sur la partie inférieure.

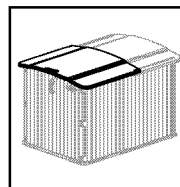

Deslice (J) a la posición cerrada. En el lado exterior de la caseta, a ambos lados, encaje una pieza (M) sobre (J) e (I).

NOTA: Coloque (M) con el texto orientado hacia la parte inferior.

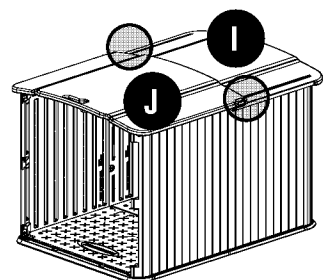
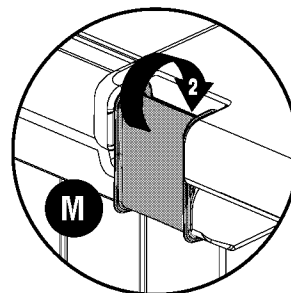
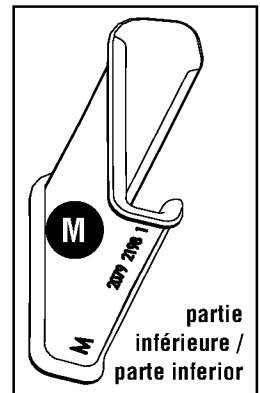
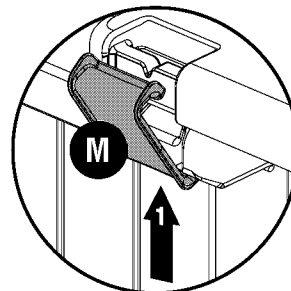

21

Glissez (J) à sa position ouverte.

Deslice (J) a la posición abierta.

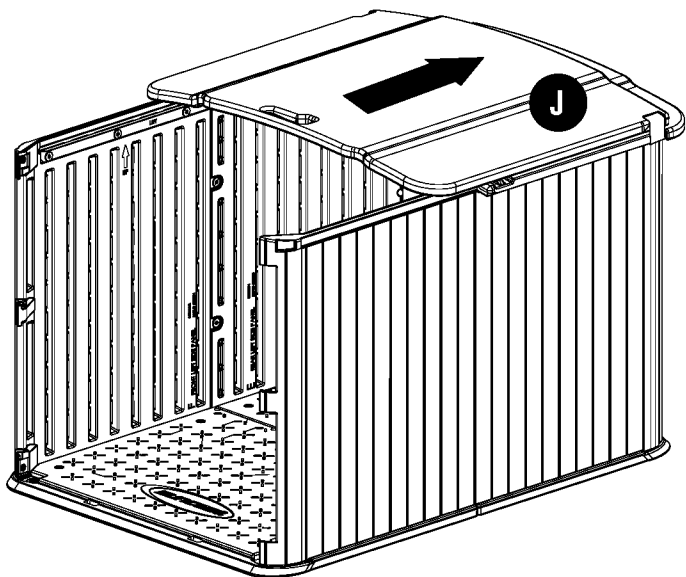
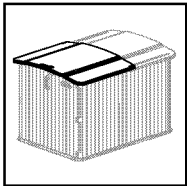
**22**

Imbriquer (R) en place.

Encaje (R) en su lugar.

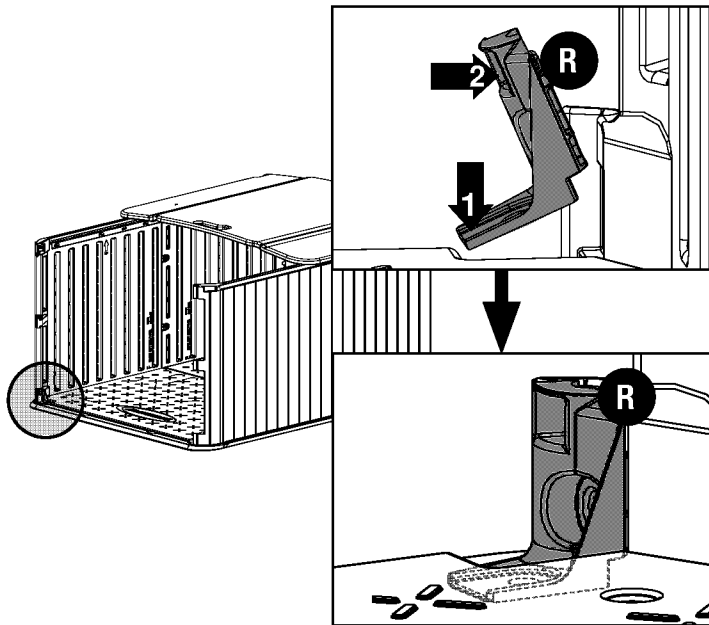
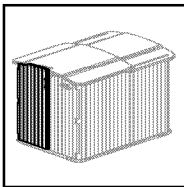
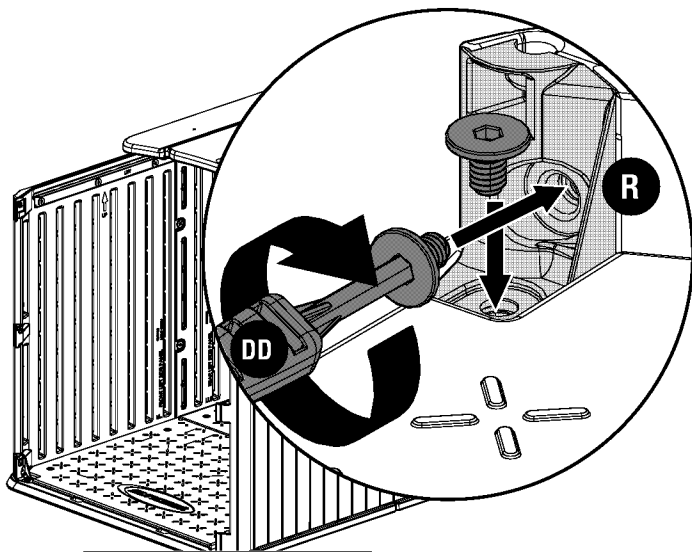
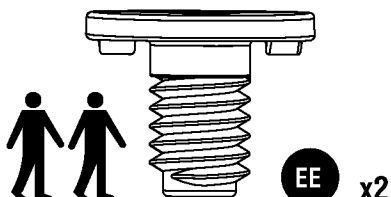
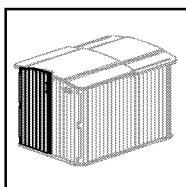
**23**Utiliser l'outil (DD) pour fixer (R) à l'aide deux deux boulons (EE). **NE PAS** trop serrer.Use la herramienta (DD) para acoplar (R) con dos pernos (EE). **NO** apriete más de lo necesario.**24**

Insérer (G) dans (F).

Inserte (G) dentro de (F).

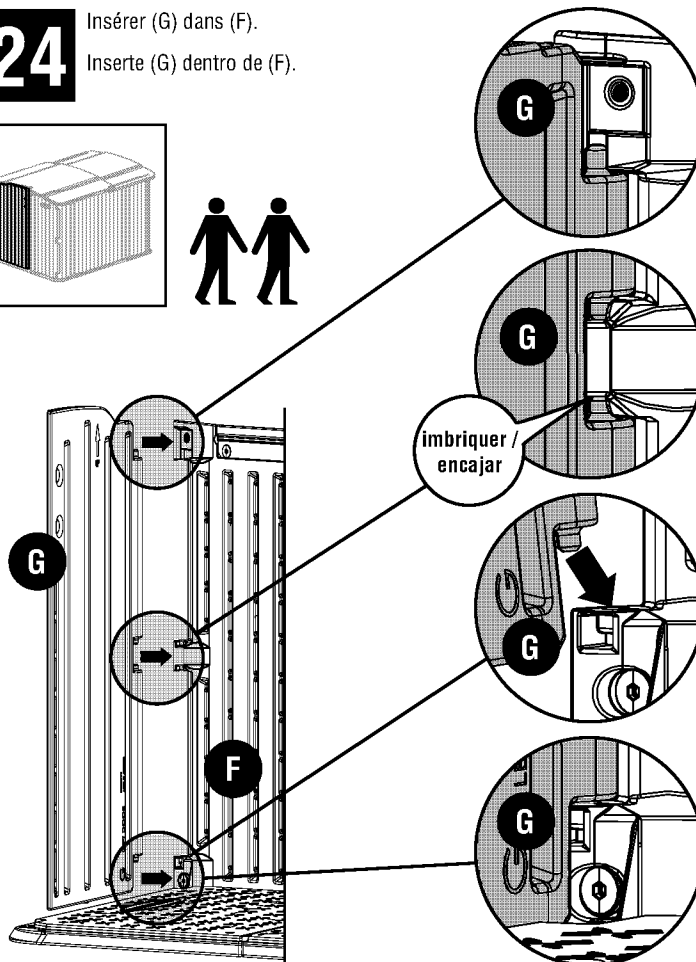
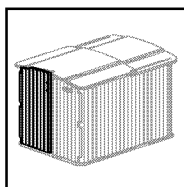

25

Utiliser l'outil (DD) pour fixer (P) à l'aide d'un boulon (EE). **NE PAS** trop serrer.

Use la herramienta (DD) para acoplar (P) con un tornillo (EE). **NO** apriete más de lo necesario.

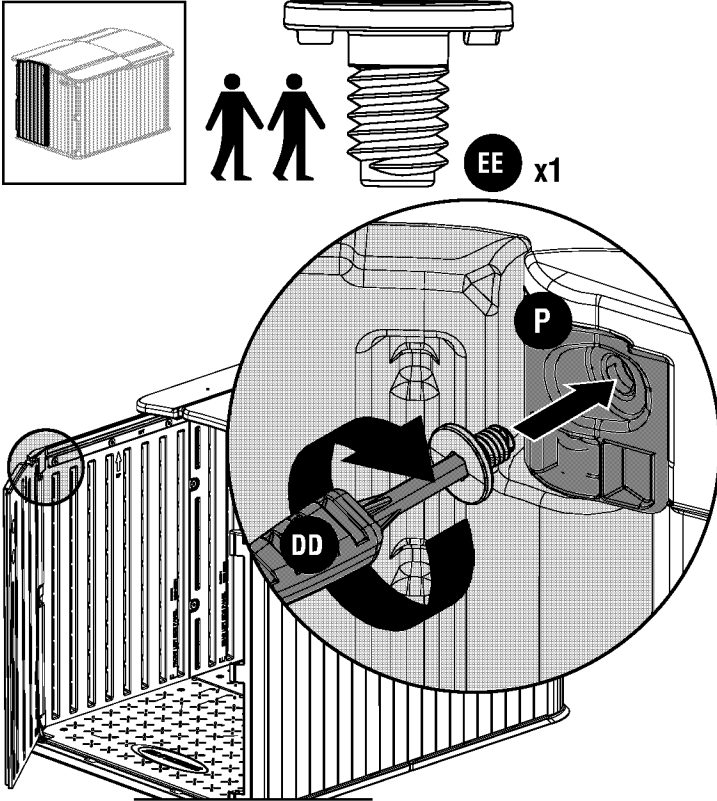
**26**

Répéter les étapes 22 à 25 pour installer la porte droite à l'aide des pièces (H), (Q) et (N).

Repita los pasos 22 a 25 para instalar la puerta derecha usando las piezas (H), (Q) y (N).

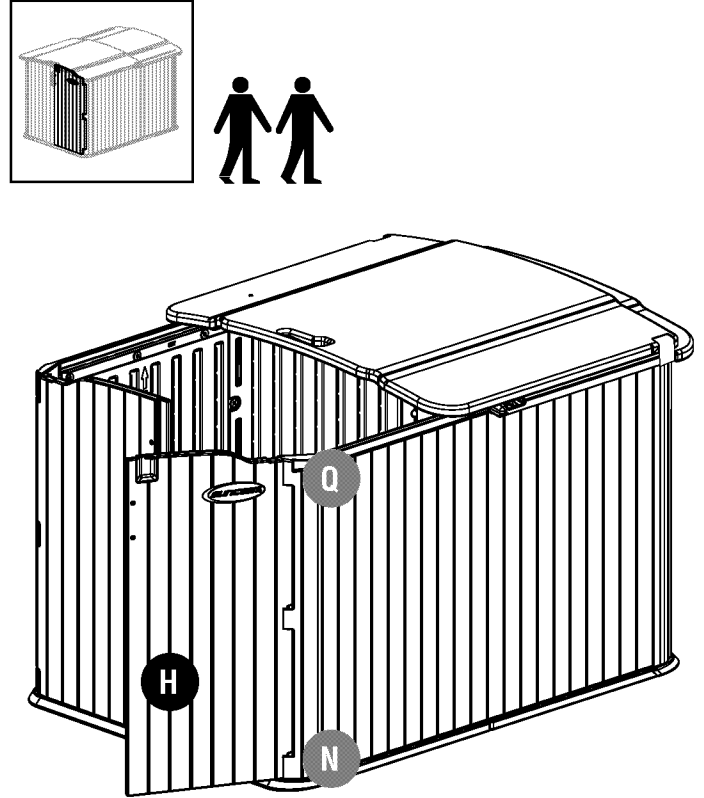
**27**

Fixer (V) à la porte gauche avec deux (BB) et deux (CC). **RÉPÉTER L'OPÉRATION SUR LA PORTE DROITE.**

Acople (V) a la puerta izquierda con dos (BB) y dos (CC). Acople (V) a la puerta izquierda con dos (BB) y dos (CC). **REPITA EL PROCEDIMIENTO EN LA PUERTA DERECHA.**

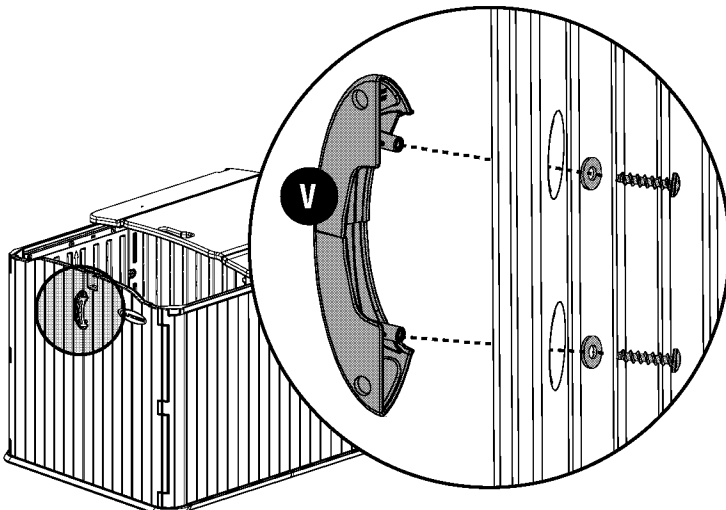
**28**

Pour verrouiller le coffre, il vous est recommandé d'utiliser un cadenas de 0,8 cm.

REMARQUE: Cadenas non fourni.

Para cerrar de manera segura la unidad, se recomienda usar un candado de 0,8 cm.

NOTA: No se incluye el candado.

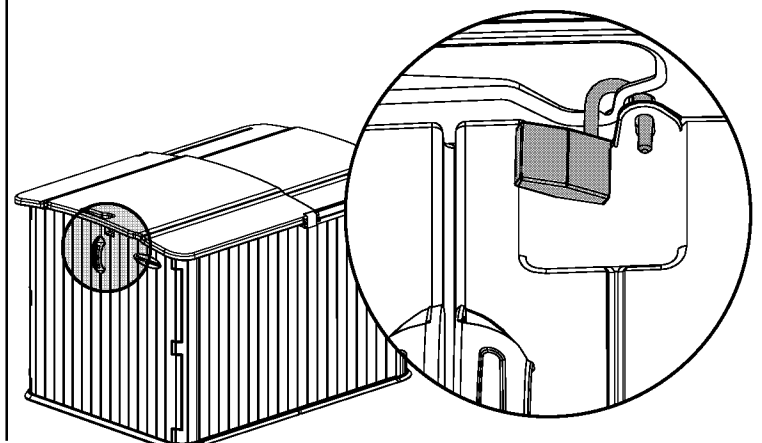
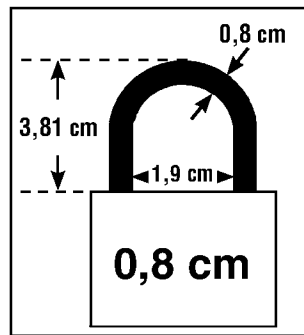

Garantie

Garantie limitée de dix ans pour cabanon, remise ou pavillon SUNCAST®

Votre cabanon, remise ou pavillon SUNCAST® est livré(e) avec une GARANTIE LIMITÉE DE DIX ANS contre tout problème résultant d'un défaut de matériaux ou de fabrication. La période de la garantie commence à la date de livraison. Les dommages accidentels et consécutifs ne sont pas couverts.

Réclamations dans le cadre de la garantie

Pour envoyer une réclamation dans le cadre de la garantie, veuillez communiquer avec SUNCAST® CORPORATION, 701 North Kirk Road, Batavia, Illinois, 60510, États-Unis. Appelez gratuitement au (800) 846-2345 ou visitez notre site Web www.suncast.com.

SUNCAST® réparera ou remplacera uniquement les pièces défectueuses conformément aux conditions de la garantie.

Dans certains cas, les pièces de remplacement peuvent ne pas être identiques, mais elles seront de qualité égale ou supérieure aux pièces d'origine.

Nous pouvons exiger la preuve d'achat. Le reçu de magasin original daté peut constituer la preuve d'achat. Nous pouvons exiger une preuve de défaillance. La preuve peut inclure l'envoi à SUNCAST® de photographies ainsi que des composants défectueux.

Limitations de la garantie

CETTE GARANTIE NE COUVRE QUE LES PIÈCES DÉFECTUEUSES QUI AFFECTENT LA FORME, LES CAPACITÉS OU LA FONCTION DE L'UNITÉ. Elle exclut le vieillissement naturel de l'unité, la décoloration, l'usure normale, le vieillissement dû aux intempéries, la décoloration due à la lumière du soleil et la rouille. Elle exclut les taches causées par la moisissure, la sève des arbres et les dommages causés par les animaux, y compris les insectes, la vermine ou les animaux domestiques. La garantie ne couvre pas les dommages causés par la nature, y compris sans s'y limiter: les dommages causés par des événements météorologiques comme des vents dépassant 104,6 km/h (65 milles/heure), une tornade, un ouragan, une micro-rafale, de la grêle, une inondation, une tempête de neige, une chaleur extrême, des éléments polluants ou un incendie. En cas de tempête, d'orage ou de vent fort, les portes doivent demeurer fermées et verrouillées à l'aide des verrous fournis avec la remise afin d'éviter de l'endommager. Il est possible que les portes gauche et droite aient des verrous différents mais ces deux verrous devront obligatoirement être fermés. Les verrous varient selon le modèle. La garantie ne couvre pas les dégâts résultant du reflet des rayons solaires causés par des fenêtres à faible émissivité Low-E ou d'autres matériaux réfléchissants. Il incombe à l'utilisateur de protéger cet article contre ce type de risque.

Les actes suivants annulent la garantie: un mauvais assemblage, un assemblage sur une fondation autre que celle décrite dans les instructions d'assemblage, l'emménagement d'objets au-dessus de la capacité prévue et raisonnable, une mauvaise utilisation, un usage abusif, le non-respect des procédures d'entretien de base, une couche de neige de plus de 20,3 cm (8 po) qui n'a pas été retirée du toit, des modifications apportées à l'unité, l'utilisation de produits de nettoyage abrasifs, l'exposition à des sources de chaleur ou des actes de vandalisme. La peinture, le ponçage ou l'utilisation de produits chimiques corrosifs non recommandés pour les plastiques annulent la garantie sur les composants de résine. Les modifications apportées au produit original annulent toutes les garanties. SunCast n'assume aucune responsabilité pour un produit modifié ou pour les conséquences résultant d'un problème lié à un produit modifié. Les dommages dus au déplacement ou au transport de l'unité vers un nouvel emplacement annulent la garantie. Le démontage de cette unité pour d'autres fins qu'une réparation autorisée annule la garantie.

SunCast® n'est pas responsable de la perte d'utilisation de l'unité, des coûts de main-d'œuvre pour la réparation, des frais d'inspection ou des coûts de recyclage.

SUNCAST® se réserve le droit de rembourser le prix d'achat de l'unité au propriétaire, selon une DÉPRÉCIATION LINÉAIRE BASÉE SUR LA DURÉE DE LA GARANTIE AU LIEU DE RÉPARER OU DE REMPLACER LES PIÈCES DÉFECTUEUSES. Le prix d'achat n'inclut pas les taxes, les frais de livraison, les coûts de préparation du site, les permis, les coûts d'assemblage ou de recyclage de l'unité, ni les autres frais connexes.

CETTE GARANTIE N'EST PAS TRANSFÉRABLE. ELLE NE COUVRE QU'UNE UTILISATION DOMESTIQUE NORMALE SEULEMENT. LA GARANTIE EST NULLE EN CAS D'UTILISATION COMMERCIALE OU INDUSTRIELLE. ELLE EXCLUT LES MODÈLES DE PLANCHER, LES UNITÉS VENDUES EN LIQUIDATION ET CELLES DONT LES BOÎTES ONT ÉTÉ LES MODÈLES DE PLANCHER, LES UNITÉS VENDUES EN LIQUIDATION ET CELLES DONT LES BOÎTES ONT ÉTÉ OUVERTES.

Avis

SunCast® ne garantit pas que cette unité répondra aux exigences des normes de votre ville, comté, province ou état, ni aux exigences des associations de propriétaires ou aux règlements de zonage. Le propriétaire est responsable d'obtenir tous les permis et toutes les autres exigences nécessaires concernant l'emplacement, la construction et l'utilisation de l'unité.

LA RESPONSABILITÉ DU FABRICANT SE LIMITE À LA RÉPARATION OU AU REMPLACEMENT DU PRODUIT OU DES PIÈCES DÉFECTUEUSES. LE FABRICANT NE PEUT EN AUCUN CAS ÊTRE TENU RESPONSABLE DES DOMMAGES ACCIDENTELS OU CONSÉCUTIFS QUI PEUVENT ÊTRE CAUSÉS PAR UN DÉFAUT DE MATÉRIAUX OU DE FABRICATION, NI DE LA VIOLATION D'UNE GARANTIE EXPRESSE OU TACITE.

Cette garantie vous donne des droits spécifiques reconnus par la loi, mais il se peut que vous ayez d'autres droits, qui peuvent varier d'une province à l'autre. Certains états ou provinces ne permettent pas l'exclusion ou la limitation des dommages consécutifs ou indirects. Dans ce cas, la limitation ou l'exclusion ne s'applique pas.

Garantía

El edificio, el cobertizo y la pérgola SUNCAST® tienen una garantía limitada de diez años

Su edificio, cobertizo o pérgola SUNCAST® tienen una GARANTÍA LIMITADA DE DIEZ AÑOS que cubre las fallas en el producto que deriven de defectos en la fabricación o en los materiales. El periodo de cobertura de la garantía comienza a partir de la fecha de envío. La garantía no cubre daños incidentales o consecuentes.

Reclamos cubiertos por la garantía

Para presentar un reclamo cubierto por la garantía, póngase en contacto con el fabricante, SUNCAST® CORPORATION, 701 North Kirk Road, Batavia, Illinois, 60510. Llame sin cargo al (800) 846-2345 o visite www.suncast.com.

SUNCAST® reparará o reemplazará solo las piezas defectuosas, según lo establecido en las cláusulas de la garantía. En algunos casos, las piezas de reemplazo pueden no ser idénticas; sin embargo, deberán tener un rendimiento igual o superior a la pieza original. Es posible que exijamos un comprobante de la compra. El comprobante de la compra puede ser el recibo de la tienda original con fecha. Es posible que exijamos que se compruebe la falla. La falla podría comprobarse, porejemplo, por fotografías o por la devolución de los componentes defectuosas a SUNCAST®.

Limitaciones de la garantía

ESTA GARANTÍA CUBRE SOLO DEFECTOS QUE AFECTAN LA FORMA, LA APTITUD O EL FUNCIONAMIENTO

DE LA UNIDAD. Quedan excluidos el desgaste natural de la unidad, la decoloración, la rotura ordinaria, el desgaste ordinario que derive de cuestiones climáticas, la decoloración producida por la luz del sol o el óxido. Quedan excluidas las manchas causadas por moho o savia de árboles y los daños causados por animales tales como insectos, parásitos o mascotas del hogar. La garantía no cubre los daños causados por las catástrofes naturales, que incluyen, entre otros: vientos que excedan los 105kph (65 mph), tornados, huracanes, micro ráfagas, granizos, inundaciones, tormentas de nieve, calor extremo, contaminación o incendios. En todas las condiciones de tormenta y vientos fuertes, las puertas deben estar cerradas y aseguradas con los dispositivos de pestillo suministrados con el cobertizo para evitar daños. Las puertas izquierda y derecha pueden tener diferentes pestillos, pero ambos deben estar enganchados. Los dispositivos de pestillo varían según el modelo. La garantía no cubre daño causado por la energía solar reflejada de ventanas de baja emisividad u otros materiales reflectantes. El usuario es responsable de proteger el producto contra daño en esta situación.

Las siguientes acciones anularán la garantía: armado incorrecto, armado sobre una base diferente a la descrita en las instrucciones de montaje, uso que exceda la capacidad planificada y razonable, maluso, abuso, falta de mantenimiento regular, falta de remoción de nieve de más de 20 cm (8 pulgadas) de profundidad, modificación, limpieza con herramientas abrasivas, exposición de la unidad a fuentes de calor y vandalismo. Tanto pintar, como pulir con chorro de arena o limpiar con sustancias químicas fuertes no recomendadas para plástico anulan la garantía en lo que respecta a los componentes de resina. La modificación del producto original anula todas las garantías. Suncast no asume responsabilidad alguna por cualquier producto modificado ni por las consecuencias que deriven de la falla de un producto modificado. El daño causado por el movimiento, el transporte o la reubicación del producto anula la garantía. El hecho de desarmar esta unidad por motivos distintos a la reparación autorizada anula la garantía.

Suncast® no se responsabiliza por: la pérdida de uso de la unidad, la mano de obra para reparación, las tarifas de inspección ni los costos de eliminación.

SUNCAST® se reserva el derecho de reembolsar al dueño el precio de compra de la unidad EN FUNCIÓN DEL MÉTODO DE AMORTIZACIÓN LINEAL DURANTE EL PERÍODO DE COBERTURA DE LA GARANTÍA EN LUGAR DE REPARARLA O REEMPLAZARLA. El precio de compra no incluye impuestos, costos de entrega, costos de preparación del sitio, permisos, honorarios, costos de armado ni costos de eliminación.

ESTA GARANTÍA ES INTRANSFERIBLE. ES VÁLIDA SOLO PARA EL USO DOMÉSTICO NORMAL. EL USO CON FINES COMERCIALES O INDUSTRIALES ANULA ESTA GARANTÍA. SE EXCLUYEN LOS MODELOS DE EXHIBICIÓN, LAS UNIDADES DE CAJAS ABIERTAS Y EN LIQUIDACIÓN.

Aviso

Suncast® no garantiza que esta unidad cumplirá las normas o los requisitos de las ordenanzas de zonificación de la asociación de propietarios de la ciudad, del condado o del estado. El propietario es responsable de obtener todos los permisos y cumplir con los demás requisitos que sean necesarios para la colocación, la construcción y el uso.

LA RESPONSABILIDAD DEL FABRICANTE EN VIRTUD DE ESTA GARANTÍA ESTÁ LIMITADA ÚNICAMENTE A LA REPARACIÓN O EL REEMPLAZO DEL ARTÍCULO O LA PIEZA DEFECTUOSA Y EL FABRICANTE EN NINGÚN CASO SERÁ RESPONSABLE POR LOS DAÑOS INCIDENTALES O EMERGENTES QUE PUEDAN DERIVAR DE DEFECTOS EN LOS MATERIALES O EN LA MANO DE OBRA NI DEL INCUMPLIMIENTO DE GARANTÍA EXPRESA O IMPLÍCITA ALGUNA.

Esta garantía le otorga derechos legales específicos y usted puede tener otros derechos que pueden variar entre los estados. Algunos estados no permiten la exclusión o limitación de daños incidentales o consecuentes y por lo tanto, esta limitación o exclusión puede no corresponder en su caso.

